

SOEHNLE

FIT CONNECT 100

BEDIENUNGSANLEITUNG · USER MANUAL · GEBRUIKSAANWIJZING ·
ISTRUZIONI PER L'USO · MODE D'EMPLOI · INSTRUCCIONES DE
MANEJO · MANUAL DE INSTRUÇÕES · BRUGSVEJLEDNING ·
BRUKSANVISNING · BRUKSANVISNING · KÄYTTÖOHJEET · UŽIVATEL-
SKÝ MANUÁL · UŽÍVATEĽSKÝ MANUÁL · УПЪТВАНЕ ЗА УПОТРЕБА ·
ИНСТРУКЦИЯ ПО ЕКСПЛУАТАЦИИ · INSTRUKCJA OBSŁUGI ·
KASUTUSJUHEND · EKSPĻUATĀCIJAS INSTRUKCIJA · NAUDOJIMO
INSTRUKCIJA · INSTRUCȚIUNI DE UTILIZARE · NAVODILA ZA
UPORABO · UPUTSTVO ZA UPOTREBU · UPUTE ZA UPORABU



D
GB
NL
I
F
E
P
DK
S
NO
FI
CZ
SK
BG
RUS
PL
EST
LV
LT
RO
SLO
SR
HR

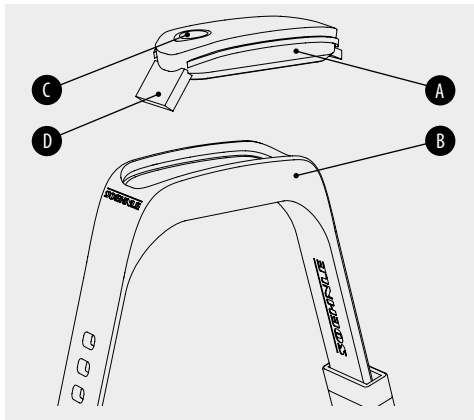

A Anzeigemodul • Display module • Displaymodule • Modulo di visualizzazione • Module d'affichage • Módulo de visualización • Módulo do ecrã • Visningsmodul • Displaymodul • Visningsmodul • Näyttömoduuli

B Armband • Wrist strap • Armband • Braccialeto • Bracelet • Pulsera • Bracelete • Armbånd • Armband • Armbånd • Ranneke

C Sensor-Taste • Sensor button • Sensorknop • Tasto sensore • Touche du capteur d'activité • Botón sensor • Botão sensível ao toque • Sensorknap • Sensor-knapp • Sensorknapp • Anturipainike

D USB-Stecker • USB plug • USB-stekker • Presa USB • Port USB • Conector USB • Ficha USB • USB-stik • USB-minne • USB-plugg • USB-pistoke

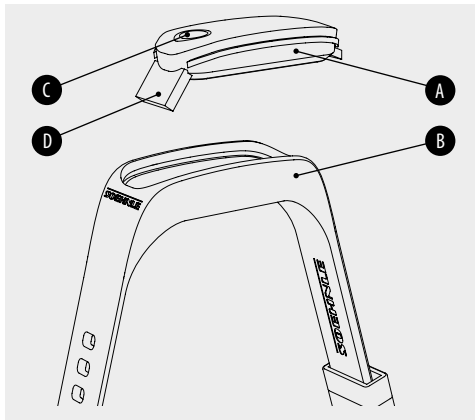

- A** Anzeigemodul • Display module • Modul displeje • Modul displeja • Модулен дисплей • Модуль индикации • Moduł wyświetlacza • Ekraanimoodul • Rādijumu modulis • Indikacinis modulis • Modul de afişare • Prikazni modul • Modul za prikaz • Modul prikaza
- B** Armband • Wrist strap • Řemínek na zápěstí • Náramok • Гривна • Браслет • Bransoletka • Kæerihm • Aproce • Аpy-panкè • Brăţară • Zapestni pašček • Narukvica • Narukvica
- C** Sensor-Taste • Sensor button • Tlačítko senzoru • Tlačidlo senzora • Сензорен бутон • Сенсорная кнопка • Przycisk czujnikowy • Andurnupp • Sensora taustiņš • Jutiklio mygtukas • Buton senzor • Senzorska tipka • Taster senzora • Senzor-tipka
- D** USB-Stecker • USB plug • USB konektor • Konektor USB • USB щепсел • USB-штекер • Wtyczka USB • USB-pistik • USB spraudnis • USB kištukas • Mufă USB • Vtič USB • USB utikač • USB-utor

3.1

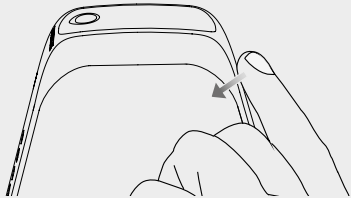

3.2

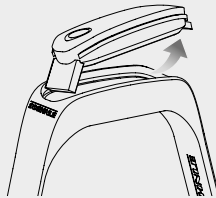

3.3

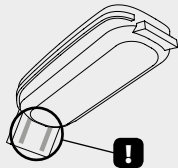

4.1



4.3



4.5



4.7



4.9



4.2



4.4

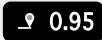

4.6



4.8



Legal Information

Apple, iOS, Apple Health and the Apple logo are trademarks of Apple Inc., registered in the U.S. and other countries. App Store is a service mark of Apple Inc., registered in the U.S. and other countries.

Android, Google Fit, Google Play and the Google Play logo are trademarks of Google Inc.

The *Bluetooth*[®] word mark and logos are registered trademarks owned by Bluetooth SIG, Inc.

Inhaltsverzeichnis

1. Lieferumfang
2. Produktbeschreibung
3. Hinweise
4. Erste Inbetriebnahme
5. Gerät und Bedienung
6. Reinigung und Pflege
7. Verbraucher-Service
8. Weitere Informationen
9. Technische Daten

1. Lieferumfang

- 1x Soehnle Fit Connect 100 (Fitness Tracker mit herausnehmbarem Anzeigemodul)
- 1x Bedienungsanleitung

2. Produktbeschreibung

Ihr persönlicher Soehnle Fitness Tracker Fit Connect 100 erfasst Ihre täglichen Aktivitäten wie Anzahl der Schritte, zurückgelegte Distanz, Aktivitätsdauer, Kalorienverbrauch und die Erreichung Ihres täglichen Bewegungsziels, um Sie in Sachen Fitness und Gesundheit zu unterstützen. Mit dem Schlafmodus werden die Schlafdauer sowie die Schlafphasen

erfasst. Über *Bluetooth*[®] werden die Daten an Ihre Soehnle Connect-App übertragen und können dort ausgewertet werden.

3. Hinweise

Lesen Sie sich die Gebrauchsanweisung und die folgenden Hinweise sorgfältig durch, bevor Sie das Gerät benutzen und bewahren Sie diese Gebrauchsanweisung auf.

WARNUNG! Gefahr des Verschluckens durch Kleinkinder! Kinder dürfen nicht mit dem Gerät spielen. Halten Sie es von Kindern fern.

WARNUNG! Gefahr von Brand/Explosion oder Verätzungen! Der Artikel enthält einen Lithium-Poly-

mer-Akku. Dieser darf nicht ausgebaut, auseinandergenommen, in Feuer geworfen oder kurzgeschlossen werden. Laden Sie den Akku nicht bei Temperaturen unterhalb von 5 oder oberhalb von 40 Grad Celsius.

ACHTUNG! Mögliche Sachschäden! Das Gerät ist spritzwassergeschützt, jedoch nicht wasserdicht. Halten Sie das Gerät nicht unter Wasser.

ACHTUNG! Mögliche Sachschäden! Lassen Sie das Gerät nicht fallen und schützen Sie es vor Stößen. Setzen Sie das Gerät keinen extremen Temperaturen oder starken Temperaturschwankungen aus. Schützen Sie das Gerät auch vor direkter Sonneneinstrahlung und Staub. Verwenden Sie zum Reinigen keine scharfen Chemikalien, aggressive oder scheuernden Reinigungsmittel. Schützen Sie das

D

Display vor harten und kratzenden Gegenständen.

HINWEIS! Bestimmungsmäßiger Gebrauch: Das Produkt ist ausschließlich für den privaten, nicht-gewerblichen Haushaltsgebrauch vorgesehen. Es ist kein medizinisches Gerät.

HINWEIS! Sollten Sie das Gerät über einen längeren Zeitraum nicht verwenden, laden Sie den Akku dennoch alle 3-6 Monate einmal komplett auf, um die Funktions-fähigkeit des Akkus zu gewährleisten.



**Batterie-Entsorgung EG-Richtlinie
2008/12/EC**

Batterien und Akkus gehören nicht in den Hausmüll. Sie müssen Ihre alten Batterien oder Akkus bei den öffentlichen Sammelstellen in Ihrer Gemeinde oder überall dort abgeben, wo Bat-

terien der betreffenden Art verkauft werden.



**Entsorgung von elektrischen und
elektronischen Geräten EG-Richtlinie
2012/19/EU**

Dieses Produkt ist nicht als normaler Haushaltsabfall zu behandeln, sondern an einer Annahmestelle für das Recycling von elektrischen und elektronischen Geräten abzugeben. Weitere Informationen erhalten Sie über Ihre Gemeinde, die kommunalen Entsorgungsbetriebe oder das Geschäft, in dem Sie das Produkt gekauft haben.





Hiermit erklärt Soehnle, dass sich dieses Gerät in Übereinstimmung mit den grundlegenden Anforderungen und den übrigen einschlägigen Bestimmungen der

Richtlinien 2014/53/EU befindet. Die EU-Konformitätserklärung finden Sie unter www.soehnle.de

4. Erste Inbetriebnahme

Akku laden

Laden Sie den Fitness Tracker vor der ersten Inbetriebnahme vollständig auf. Lösen Sie dazu das Anzeigemodul **(A)** aus dem Armband **(B)** heraus, indem Sie das Armband auf der rechten Seite nach innen eindrücken **(4.1)**, bis das Anzeigemodul sich löst. Ziehen Sie das Anzeigemodul aus dem Armband heraus **(4.2)**. Stecken Sie den USB-Stecker

des Anzeigemoduls **(D)** in einen gängigen, aktiven USB-Anschluss. Beachten Sie, dass die Kontakte des Moduls **(4.3)** die Kontakte des USB-Anschlusses berühren, andernfalls wird das Gerät nicht geladen. Im Display **(5.1)** wird der Ladezustand des Akkus angezeigt ( = vollständig geladen /  = Akku erschöpft).

Soehnle Connect-App installieren



Android™: ≥ 6.0 • iOS®: ≥ 9.0,
Bluetooth®: ≥ 4.0

D Für volle Funktionalität, installieren Sie die kostenlose Soehnle Connect-App auf Ihrem Smartphone oder Tablet. Scannen Sie den unten abgebildeten QR-Code um zur App im Appstore zu gelangen. Alternativ finden Sie die App für Ihr Android™-Gerät auf Google Play oder für Ihr Apple®-Gerät im Apple App Store. Bitte beachten Sie beim Suchen den genauen Namen der App: "Soehnle Connect".

Erstes Verbinden mit Soehnle Connect-App

Aktivieren Sie *Bluetooth*® auf Ihrem Smartphone oder Tablet und starten Sie die Soehnle Connect-App. Wenn Sie die App zum ersten Mal starten, werden Sie automatisch durch den Prozess der Ver-

bindung eines Soehnle-Gerätes geführt. Wenn Sie die Soehnle Connect-App bereits mit Soehnle Produkten benutzt haben, gehen Sie zum Verbinden des Fitness Trackers in der Soehnle Connect-App in das „Hauptmenü“ und tippen Sie auf „Meine Geräte“ und dann auf „Gerät hinzufügen“. Sie werden automatisch durch den Installationsprozess geführt.

Einrichtung Ihres Fitness Trackers

Alle Einstellungen Ihres Fitness Tracker werden bequem über die Benutzeroberfläche der Soehnle Connect-App durchgeführt. Uhrzeit und Datum stellen sich nach dem Verbinden automatisch gemäß der Systemzeit des Smartphones oder

Tablets ein. Außerdem können Sie in dem Menü "Meine Geräte" in den entsprechenden Geräteeinstellungen Zeiten für bis zu fünf Vibrationsalarme (Wecker) festlegen, automatische Ein- und Ausschaltzeiten des Schlafmodus bestimmen und Ihre Auswahl der auf dem Gerät anzuzeigenden Ansichten auswählen. Sofern Sie ein Tagesziel für Schritte in der App festgelegt haben, übernimmt der Fit Connect 100 dieses, um Sie beim Erreichen per Vibrationsalarm darauf hinzuweisen.

Kompatibilität

Die Soehnle Connect-App ist kompatibel mit Google Fit® und Apple Health®. Nachdem die Geräte die

Daten in die Soehnle Connect-App übertragen haben, können diese auf Wunsch automatisch in die jeweils verwendete App Google Fit® / Apple Health® überspielt werden. Setzen Sie dazu im Menü „Mehr zur App“ das entsprechende Häkchen. Gegebenenfalls ist es notwendig, in Google Fit® / Apple Health® oder bei den App-Einstellungen auf Ihrem Smartphone die Verwendung der Soehnle App als Quelle zu zulassen. Schauen Sie dazu in die Anleitungen der Fremd-Apps bzw. Ihres Betriebssystems.

5. Gerät und Bedienung

Mit dem Soehnle Fitness Tracker können verschiedene Daten erfasst und teilweise direkt auf dem Display angezeigt werden. Weitere Anzeigen, Grafiken und Tipps finden Sie in der Soehnle Connect-App. Dort können Sie auch weitere Funktionen nutzen, Ihre erfassten Daten zusammenführen und verwalten. Einstellungen für Ziele, Vibrationsalarm (Wecker), usw. müssen immer in der App vorgenommen werden.

Abb.	Modus
5.1	Uhrzeit, Datum, Akku-Ladestatus
5.2	Schrittzähler*

Abb.	Modus
5.3	Kalorienverbrauch*
5.4	zurückgelegte Strecke*
5.5	Aktivitätsdauer in Std. und Min.*
5.6	gesetztes Tagesziel* in % (Darstellungsvarianten)
5.7	Vibrationsalarm (Wecker)
5.8	Eingehende Anrufe und Nachrichten
5.9	Schlafmodus: Schlafdauer, Schlafphasen

Generelle Bedienung: Durch Berühren der Sensor-Taste kann zwischen den verschiedenen Ansichten **(5.1 - 5.9)** auf dem Display des Fit Connect 100 gewechselt werden.

* Tagesbezogene Daten werden jeweils um 24 Uhr automatisch auf Null zurückgesetzt. Die Schritte, Kalorien usw., die im Laufe des Tages zu sehen sind werden deshalb ab 0 Uhr des Tages gezählt.

Uhrzeit, Datum und Akku-Ladestatus

Der Uhrzeitmodus **(5.1)** wird durch Berühren der Sensor-Taste gestartet. Hier wird auch das Datum sowie der Ladestatus des internen Akkus (Batteriestatus) angezeigt (siehe auch unter *3. Akku laden*).

Tagesaktivitäten-Anzeige auf dem Fitness Tracker

Ebenfalls durch Berühren der Sensor-Taste kann zwischen den verschiedenen Tagesaktivitäten Schritte **(5.2)**, Kalorienverbrauch **(5.3)** und Distanz in Kilometern **(5.4)** gewechselt werden. Ihr Fitness Tracker ist mit einem empfindlichen Bewegungssensor ausgestattet, dieser erkennt schritttypische

Bewegungsmuster und zählt diese als Schritte. Die angezeigte zurückgelegte Strecke ergibt sich beim Fit Connect 100 aus der Schrittzahl in Verbindung mit der in der Soehnle Connect-App hinterlegten Schrittweite. Die verwendete Schrittweite kann bei Bedarf in den Geräteeinstellungen des Fit Connect 100 in der Soehnle Connect-App angepasst werden, die Schrittweite bei Auslieferung beträgt 70 cm.

Schlafmodus

Die Aufzeichnung des Schlafes muss vom Benutzer durch Aktivierung des Schlafmodus gestartet werden, was im Folgenden erläutert wird. Entgegen den Tagesaktivitäten werden die Messergebnisse

D zum Schlaf ausschließlich in der Soehnle Connect-App angezeigt. Im Schlafmodus zählt das Gerät bei Bewegung keine Schritte, sondern analysiert die Bewegungsdaten hinsichtlich der Schlafqualität.

Aktivieren des Schlafmodus ☀️ → 🌙 :

Zum Starten der Schlaffunktion wechseln Sie zunächst durch Berühren der Sensor-Taste in die Anzeige des Schlafmodus (5.9). Halten Sie nun die Sensor-Taste für ca. 5 Sekunden. Der Schlafmodus wird aktiviert. Dies erkennen Sie daran, dass der Tracker nur noch die Anzeige mit einem Mond und der Uhrzeit aktiviert und anzeigt.

Deaktivieren des Schlafmodus 🌙 → ☀️ :

Um den Schlafmodus wieder abzuschalten, berühren Sie die Sensor-Taste um das Display zu aktivieren. Berühren Sie nun erneut die Sensor-Taste und halten Sie diese für ca. 5 Sekunden. Der Schlafmodus wird nun wieder deaktiviert.

Automatisches Ein- und Ausschalten des Schlafmodus:

Alternativ zur manuellen Betätigung des Schlafmodus, können Sie auch ein automatisches Ein- und Ausschalten der Schlaffunktion aktivieren. In diesem Fall schaltet der Fitness Tracker den Schlafmodus zu den ausgewählten Uhrzeiten automatisch ein und aus. Die automatische Schlaffunktion finden Sie in

der Soehnle Connect-App bei den Geräteeinstellungen. In der Soehnle Connect-App können Sie die tägliche Schlafdauer, verschiedene Schlafphasen und die Dauer der Tiefschlafphase(n) verfolgen.

Benachrichtigungsfunktionen

Die Ansicht **(5.8)** wird bei eingehendem Anruf oder eingehender SMS automatisch angezeigt. Gehen auf Ihrem Smartphone ein Telefonanruf oder eine SMS-Nachricht ein und befindet sich der Fitness Tracker in Reichweite (Bluetooth), zeigt die Anzeige die Rufnummer des eingehenden Anrufes an. Haben Sie die Nummer des Anrufers in dem Telefonbuch Ihres Smartphones gespeichert, wird der Name des Anru-

fers angezeigt. Voraussetzung dafür ist, dass Sie der Soehnle Connect-App die Zugriffsberechtigung auf Kontakte, Telefon und SMS erteilt haben. Diese werden beim Hinzufügen des Fitness Trackers mit der Soehnle Connect-App während der Inbetriebnahme (Onboarding) ausdrücklich als Genehmigung abgefragt. Sollten Sie dies nicht genehmigt haben, können Sie die Erlaubnis bei Smartphones mit Betriebssystem Android™, ab der Version 6.0, in den Einstellungen im Betriebssystem unter "Apps" nachträglich erteilen. Alternativ entfernen Sie das Gerät nochmals aus der Soehnle Connect-App und auch aus dem Bluetoothmenü des Betriebssystems Ihres Smartphones (zu finden unter Einstellungen) und fügen Sie den Fitness Tracker erneut in der App hin-

D zu (Erstes Verbinden mit der Soehnle Connect-App).

Datenübertragung an das Smartphone / Tablet

Ihr Soehnle Fitness Tracker verfügt über einen Speicher. Dieser sichert die Daten der letzten 14 Tage. Bitte verbinden Sie den Fitness Tracker regelmäßig innerhalb dieser Zeit, um die gespeicherten Daten an die Soehnle Connect-App zu übertragen und für längere Zeit zu nutzen.

Starten Sie die Soehnle Connect-App. Sofern sich das Gerät in der Nähe befindet, werden die Daten automatisch via *Bluetooth*® an die App übertragen. Oder Sie wischen auf dem Hauptbildschirm (Dashboard) der App nach unten (pull to refresh). Achten

Sie darauf, dass *Bluetooth*® auf Ihrem Smartphone / Tablet aktiviert ist. Die Daten werden nun übertragen und sind anschließend in der App in den entsprechenden Bereichen zu sehen.

Die jeweils aktuellsten Informationen zu Ihrem Produkt finden Sie im Internet unter www.soehnle.de/produkte/details/fit-connect-100/

6. Reinigung und Pflege

Reinigen Sie den Fitness Tracker mit einem weichen, feuchten Tuch. Lassen Sie das Gerät an der Luft vollständig trocknen, bevor Sie es wieder anlegen, aufbewahren oder den Akku aufladen.

Ein unsachgemäßer Umgang mit dem Gerät kann zu Beschädigungen führen. Verwenden Sie keine aggressiven Reinigungsmittel, Bürsten mit harten Borsten oder scharfe Gegenstände. Diese können die Oberflächen beschädigen. Ihr Fitness Tracker ist nicht wasserdicht! Tauchen Sie das Gerät daher nicht in Wasser oder andere Flüssigkeiten.

7. Verbraucher-Service

Bei Fragen und Anregungen steht Ihnen unser Verbraucher-Service gerne zur Verfügung:

Hotline: 00 800 538 38 383 (gebührenfrei)

Mo – Fr, 8 – 18 Uhr

Internet: soehnle.de

8. Weitere Informationen

Für weitere Informationen besuchen Sie unsere Internetseite www.soehnle.de

9. Technische Daten

Artikelnummer:	68100
Bluetooth® Version:	4.0
USB Anschluss:	2.0 Typ-A
Frequenzband:	2,4 GHz
Max. Sendeleistung:	1 mW
Batterietyp:	Lithium-Polymer
Displaytyp:	OLED
Displaymaße:	40,5 x 11,5 mm
Schutzklasse:	IPx4
Datenspeicher:	14 Tage
Akkulaufzeit (Standby):	bis zu 14 Tage (abhängig von der Nutzungsintensität)

Table of Contents

1. Scope of delivery
2. Product description
3. Tips
4. First use
5. Device and operation
6. Cleaning and care
7. Consumer Service
8. Further information
9. Technical data

1. Scope of delivery

- 1x Soehnle Fit Connect 100 (fitness tracker with removable display module)
- 1x operating instructions

2. Product description

Your personal Soehnle Fitness Tracker Fit Connect 100 records your daily activities such as number of steps, distance covered, activity duration, calorie consumption and the achievement of your daily exercise goals in order to support your fitness and health. The sleep mode records the sleep duration and sleep phases. The data is transferred to your

Soehnle Connect app via *Bluetooth*[®] and can be evaluated there.

3. Tips

Please read this manual and the following information carefully before using the device and keep this manual in a safe place.

WARNING! Danger of swallowing by small children! Children are not allowed to play with the device. Keep away from children.

WARNING! Danger of fire/explosion or burns! The article contains a lithium polymer battery. This may not be removed, disassembled, thrown into fire or short-circuited. Do not charge the battery at temper-

atures below 5 or above 40 degrees Celsius.

ATTENTION! Possible damage to property! The device is splash-proof, but not waterproof. Do not keep the device under water.

ATTENTION! Possible damage to property! Do not drop the device and protect it from impacts. Do not expose the device to extreme temperatures or strong temperature fluctuations. Also protect the device from direct sunlight and dust. Do not use harsh chemicals, aggressive or abrasive cleaning agents for cleaning. Protect the display from hard and scratching objects.

NOTE! Intended use: The product is intended exclusively for private, non-commercial household use. This is not a medical device.

NOTE! If you do not use the device for a long period of time, charge the battery once every 3-6 months to ensure that it is fully functional.



Battery disposal EC Directive 2008/12/EC

Batteries and rechargeable batteries should not be disposed of with household waste. You must return your old batteries or rechargeable batteries to public collection points in your community or wherever batteries of this type are sold.



Disposal of electrical and electronic equipment EC Directive 2012/19/EU

This product should not be treated as normal household waste. It should be



disposed of at a collection point for the recycling of electrical and electronic equipment. You can find further information about your municipality, communal disposal businesses or the company from which you bought the product.



Soehnle hereby declares that this device complies with the essential requirements and other relevant provisions of Directives 2014/53/EU. The EU Declaration of Conformity can be found at **www.soehnle.com**

4. First use

Charging the battery

Fully charge the Fitness Tracker before initial use. To do this, remove the display module **(A)** from the strap **(B)** by pressing the strap inwards on the right side **(4.1)** until the display module is released. Pull the display module out of the strap **(4.2)**. Plug the USB plug of the display module **(D)** into a standard active USB port. Note that the contacts of the module **(4.3)** touch the contacts of the USB port, otherwise the device will not charge. The display **(5.1)** shows the state of charge of the battery ( = fully charged /  = battery exhausted).

Install the Soehnle Connect app



Android™: ≥ 6.0 • iOS®: ≥ 9.0,
Bluetooth®: ≥ 4.0

For full functionality, install the free Soehnle Connect app on your smartphone or tablet. Scan the QR code below to get to the app in the appstore. Alternatively, you can find the app for your Android™ device on Google Play or for your Apple® device on the Apple App Store. Please note the exact name of the app when searching: "Soehnle Connect".

First connection with Soehnle Connect app

Activate *Bluetooth*® on your smartphone or tablet and launch the Soehnle Connect app; when you launch the app for the first time, you will automatically be guided through the process of connecting a Soehnle device. If you have already used the Soehnle Connect app with Soehnle products, go to the "Main menu" in the Soehnle Connect app to connect the fitness tracker and press "My devices" and then "Add device". You are automatically guided through the installation process.

Setting Up Your Fitness Tracker

All settings of your Fitness Tracker are conveniently made via the user interface of the Soehnle Connect app. The time and date are automatically set according to the system time of the smartphone or tablet after connecting. You can also set times for up to five vibration alarms (alarms) in the "My Devices" menu in the corresponding device settings, set automatic switch-on and switch-off times for the sleep mode and select your selection of views to be displayed on the device. If you have set a daily target for steps in the app, the Fit Connect 100 takes it over to alert you when you reach it with a vibration alarm.

Compatibility

The Soehnle Connect app is compatible with Google Fit® and Apple Health®. After the devices have transferred the data to the Soehnle Connect app, they can be automatically transferred to the Google Fit® / Apple Health® app used in each case if desired. To do this, tick the corresponding box in the "More about the app" menu. It may be necessary to allow the Soehnle app as the source in Google Fit® / Apple Health® or in the app settings on your smartphone. Please refer to the instructions of the external apps or your operating system.

5. Device and operation

With the Soehnle Fitness Tracker, various data can be recorded and sometimes shown directly on the display. You can find more displays, graphics and tips in the Soehnle Connect app, where you can also use other functions and merge and manage your collected data. Settings for targets, vibration alarms (alarm clocks), etc. must always be made in the app.

Fig.	Mode
5.1	Time, date, battery charging status
5.2	Step counter*
5.3	Calorie consumption
5.4	distance traveled*

Fig.	Mode
5.5	Activity duration in hours and min.
5.6	Set daily target* in % (display variants)
5.7	Vibration alarm (alarm clock)
5.8	Incoming calls and messages
5.9	Sleep mode: sleep duration, sleep phases

General operation: Touching the sensor button switches between the different views **(5.1 - .9)** on the Fit Connect 100 display.

*Daily data are automatically reset to zero at midnight. The steps, calories etc., which can be seen during the day are therefore counted from 0 o'clock of the day.

Time, date and battery charge status

The time mode **(5.1)** is started by touching the sensor key. The date and the charging status of the internal battery (battery status) are also displayed here (see also under 3. *Charging the battery*).

Daily activity display on the fitness tracker

Also by touching the sensor key you can switch between the different daily activities steps **(5.2)**, calorie consumption **(5.3)** and distance in kilometres (5.4). Your Fitness Tracker is equipped with a sensitive motion sensor that detects typical movement patterns and counts them as steps. The distance

covered by the Fit Connect 100 is calculated from the number of steps in conjunction with the step size stored in the Soehnle Connect app. If required, the step size used can be adjusted in the device settings of the Fit Connect 100 in the Soehnle Connect app; the step size on delivery is 70 cm.

Sleep mode

The recording of sleep must be started by the user by activating the sleep mode, which is explained below. In contrast to daily activities, sleep measurement results are only displayed in the Soehnle Connect app. In sleep mode, the device does not count any steps during movement, but analyzes the

movement data with regard to sleep quality.

Activating the sleep mode :

To start the sleep function, first change to the sleep mode display **(5.9)** by touching the sensor key. Now hold the sensor button for approx. 5 seconds. Sleep mode is activated. You can recognize this by the fact that the tracker only activates and displays the display with a moon and the time.

Deactivating the sleep mode → :

To turn off the sleep mode, touch the sensor button to activate the display. Now touch the sensor button again and hold it for approx. 5 seconds. Sleep mode is now deactivated again.

Automatically switches sleep mode on and off:

As an alternative to manually operating the sleep mode, you can also activate automatic activation and deactivation of the sleep function. In this case, the Fitness Tracker automatically switches sleep mode on and off at the selected times. You will find the automatic sleep function in the Soehnle Connect app in the device settings. In the Soehnle Connect app you can follow the daily sleep dura-

tion, different sleep phases and the duration of the deep sleep phase(s).

Notification features

The view **(5.8)** is automatically displayed when an incoming call or SMS is received. When your phone receives a phone call or SMS message and the Fitness Tracker is within range (Bluetooth), the display shows the number of the incoming call. If you have saved the caller's number in your phone book, the caller's name is displayed. The prerequisite for this is that you have granted the Soehnle Connect app access rights to contacts, telephone and SMS. When the fitness tracker is added with the Soehnle Connect app dur-

ing commissioning (onboarding), these are expressly requested as approval. If you have not approved this, you can grant permission for smartphones with operating system Android™, from version 6.0, in the settings in the operating system under "Apps". Alternatively, remove the device from the Soehnle Connect app and also from the Bluetooth menu of your smartphone's operating system (found under Settings) and add the Fitness Tracker to the app again (first connection to the Soehnle Connect app).

Data transfer to the smartphone / tablet

Your Soehnle Fitness Tracker has a memory. This saves the data of the last 14 days. Please connect

the Fitness Tracker regularly within this time to transfer the stored data to the Soehnle Connect app and use it for a longer period of time.

Start the Soehnle Connect app. If the device is nearby, the data is automatically transferred to the app via *Bluetooth*®. Or wipe down on the main screen (dashboard) of the app (pull to refresh). Make sure *Bluetooth*® is enabled on your phone / tablet. The data is now transferred and can then be seen in the app in the corresponding areas.

You can find the latest information on your product on the Internet at www.soehnle.de/en/products/details/fit-connect-100/

6. Cleaning and care

Clean the Fitness Tracker with a soft, damp cloth. Allow the unit to air dry completely before putting it back on, storing it or charging the battery.

Improper handling of the device can lead to damage. Do not use aggressive cleaning agents, brushes with hard bristles or sharp objects. These can damage the surfaces. Your Fitness Tracker is not waterproof! Therefore, do not immerse the device in water or other liquids.

7. Consumer Service

If you have any questions or suggestions, please do not hesitate to contact our Consumer Service:

Hotline: 00 800 538 38 383 (toll-free)

Mon - Fri, 8am - 6pm

Internet: soehnle.com

8. Further information

For further information please visit our website
www.soehnle.com

9. Technical data

Article number:	68100
<i>Bluetooth</i> ® Version:	4.0
USB port:	2.0 Type A
Frequency band:	2.4 GHz
Max. transmission power:	1 mW
Battery type:	lithium polymer
Display type:	OLED
Display dimensions:	40.5 x 11.5 mm
Protection class:	IPx4
Data memory:	14 days
Battery life (standby):	up to 14 days (depending on usage intensity and pulse function)

Inhoud

1. Inhoud verpakking
2. Productbeschrijving
3. Ter informatie
4. Eerste keer gebruik
5. Apparaat en bediening
6. Schoonmaken en onderhoud
7. Consumentenservice
8. Verdere informatie
9. Technische gegevens

1. Inhoud verpakking

- 1x Soehnle Fit Connect 100 (fitnesstracker met uitneembare displaymodule)
- 1x Gebruikershandleiding

2. Productbeschrijving

Uw persoonlijke Soehnle fitnesstracker Fit Connect 100 legt bij uw dagelijkse activiteiten gegevens vast, zoals aantal stappen, afgelegde afstand, activiteitsduur, calorieverbruik en het behalen van uw dagelijkse bewegingsdoel – de handige hulp om uw conditie en gezondheid in de gaten te houden. In de slaapmodus worden de slaapduur en de slaapfa-

ses vastgelegd. Via *Bluetooth*[®] worden de gegevens verzonden naar uw Soehnle Connect-App. Daar kunnen ze geanalyseerd worden.

3. Ter informatie

Lees de volgende gebruiksaanwijzing, instructies en informatie zorgvuldig door, voordat u het apparaat gaat gebruiken en bewaar deze gebruiksaanwijzing.

WAARSCHUWING! Er bestaat inslikingsgevaar voor kleine kinderen! Kinderen mogen niet met het apparaat spelen. Houd het apparaat buiten bereik van kinderen.

WAARSCHUWING! Gevaar voor brand/explosie en chemische verbranding! Het artikel bevat een lithium-polymeer-accu. Deze accu niet uit het apparaat

halen, niet uit elkaar halen, vervormen, in vuur gooien of kortsluiten. Laad de accu niet op bij temperaturen lager dan 5 graden Celsius of boven 40 graden Celsius.

ATTENTIE! Gevaar voor materiële schade! Het apparaat is spatwaterbestendig, maar het is niet waterdicht. Houd het apparaat niet onder water.

ATTENTIE! Gevaar voor materiële schade! Laat het apparaat niet vallen en bescherm het tegen stoten. Stel het apparaat niet bloot aan extreme temperaturen of sterke temperatuurverschillen. Bescherm het apparaat tegen directe zonnestralen. Gebruik geen bijtende chemicaliën en geen agressieve of schurende schoonmaakmiddelen om het apparaat schoon te maken. Bescherm het display tegen harde en krassende voorwerpen.

LET OP! Gebruik het product uitsluitend in overeenstemming met het doel. Het product is bedoeld voor particulier, niet-commercieel huishoudelijk gebruik. Het is geen medisch hulpmiddel.

LET OP! Als u het apparaat langere tijd niet gebruikt, laad de accu dan toch iedere 3-6 maanden een keer volledig op. Dit om te zorgen dat de accu goed blijft functioneren.



Afgedankte batterijen en accu's EG-richtlijn 2008/12/EG

Batterijen en accu's horen niet in het huisvuil. Breng afdankte batterijen en accu's naar een inleverpunt. U kunt afgedankte batterijen onder meer overall inleveren waar de betreffende soort batterijen verkocht wordt.



Afvalverwerking van afgedankte elektrische en elektronische apparatuur EG-Richtlijn 2012/19/EU

Dit product niet met het gewone huisvuil-restafval weggooien. Breng het naar een inleverpunt voor recycling van elektrische en elektronische apparaten. Meer informatie is te krijgen bij uw gemeente, de lokale afvalstoffendienst of bij de winkel waar u het apparaat gekocht heeft.





Hierbij verklaart Soehnle dat dit apparaat voldoet aan alle essentiële en andere relevante bepalingen van Richtlijn 2014/53/EU. De EU-conformiteitsverklaring vindt u op **www.soehnle.com**

4. Eerste keer gebruik

Accu opladen

Laad de fitnesstracker volledig op voordat u deze voor de eerste keer gaat gebruiken. Haal daartoe de displaymodule **(A)** uit de armband **(B)**, door de armband aan de rechterkant naar binnen toe in te drukken **(4.1)**, tot e displaymodule loskomt. Trek de displaymodule uit de armband **(4.2)**. Steek nu de USB-stekker van de displaymodule **(D)** in een gangbare actieve USB-aansluiting. Let op, dat de contacten van de module **(4.3)** de contacten van de USB-aansluiting raken, anders wordt het apparaat niet op-

geladen. Op het display **(5.1)** wordt het accuniveau getoond ( = volledig opgeladen /  = accu leeg).

Soehnle Connect-App installeren



Android™: ≥ 6.0 • iOS®: ≥ 9.0,
Bluetooth®: ≥ 4.0

Installeer voor volledige functionaliteit de gratis Soehnle Connect-App op uw smartphone of tablet. Scan de hieronder afgebeelde QR-code om naar de

app in de Appstore te gaan. Alternatief: u vindt de app voor uw Android™-apparaat op Google Play en voor uw Apple®-apparaat in de App Store. Let bij het zoeken op de exacte naam van de app: Soehnle Connect

De eerste keer verbinden met de Soehnle Connect-App

Activeer *Bluetooth*® op uw smartphone of tablet en start de Soehnle Connect-App. Als u de app voor de eerste keer start, leidt deze u automatisch door het verbindingproces met een Soehnle-apparaat. Als u de Soehnle Connect-App al met Soehnle-producten gebruikt heeft, dan gaat u om de fitnesstracker

te verbinden in de Soehnle Connect-App naar het hoofdmenu, tikt op 'Mijn Apparaten' en dan op 'Apparaat toevoegen'. U wordt automatisch door het installatieproces heen geleid.

Instellen van de fitnesstracker

Alle instellingen voor de fitnesstracker zijn gemakkelijk aan te passen via de interface van de Soehnle Connect-App. Tijd en datum worden na het verbinden automatisch ingesteld aan de hand van de systeemtijd van smartphone of tablet. Bovendien kunt u in menu 'Mijn Apparaten' bij de relevante apparaatinstellingen tijden vastleggen voor vijf trilarmen (wekker), automatische in- en uitschakeltijden

voor de slaapmodus instellen en kiezen welke weergaves u getoond wilt krijgen op het apparaat. Voor zover u een dagdoel voor stappen vastgelegd heeft in de app, neemt de Fit Connect 100 dit over, om u bij het bereiken van uw dagdoel daarop te wijzen met het trilalarm.

Compatibiliteit

De Soehnle Connect-App is compatibel met Google Fit® en Apple Health®. Nadat de apparaten de gegevens verzonden hebben naar de Soehnle Connect-App, kunt u de gegevens desgewenst automatisch laten doorgeven aan Google Fit® / Apple Health®. Vink daarvoor in Menu 'Meer rond de App'

het betreffende vakje aan. Het kan nodig zijn om in Google Fit® / Apple Health® of in de app-instellingen op uw smartphone gebruik van de Soehnle App als bron toe te staan. Raadpleeg hiervoor de handleiding van de derden-app of uw besturingssysteem.

5. Apparaat en bediening

Met de Soehnle fitnesstracker kunnen diverse gegevens vastgelegd worden en deels direct weergegeven worden op het display. Verdere weergaves, overzichten, grafieken en tips vindt u in de Soehnle Connect-App. Daar kunt u ook de overige functies gebruiken, uw vastgelegde gegevens samenvoegen en beheren. Instellingen voor doelen, trilalarm (wekker) en dergelijke moeten altijd in de app plaatsvinden.

afb.	Modus
5.1	Tijd, datum, accu-niveau
5.2	Stappenteller*

* Gegevens die betrekking hebben op een bepaalde dag worden steeds om 24:00 uur automatisch op nul gezet. De stappen, calorieën en dergelijke die in de loop van de dag te zien zijn, worden daarom geteld vanaf 00.00 uur op deze dag.

afb.	Modus
5.3	Calorieverbruik*
5.4	Afgelegde afstand*
5.5	Activiteitsduur in uren en minuten.*
5.6	Gesteld dagdoel* in % (weergavevarianten)
5.7	Trilalarm (wekker)
5.8	Inkomende telefoongesprekken en berichten
5.9	Slaapmodus: slaapduur, slaapfasen

Bediening in het algemeen: Door aanraken van de sensorknop kan tussen de verschillende weergaves (**5.1 - 5.9**) op het display van de Fit Connect 100 gewisseld worden.

Tijd, datum en accu-niveau

De tijdmodus **(5.1)** wordt gestart door aanraken van de sensorknop. Hier wordt ook de datum en de oplaadstatus van de interne accu (accustatus) weergegeven (zie ook onder *3. Accu opladen*).

Weergave van dagactiviteiten op de fitnesstracker

Eveneens door aanraken van de sensorknop kan gewisseld worden tussen de diverse dagactiviteiten: Stappen **(5.2)**, Calorieverbruik **(5.3)** en Afstand in kilometers **(5.4)**. De fitnesstracker is voorzien van een gevoelige bewegingssensor. Deze herkent bewegingspatronen die typisch zijn voor een stap

en telt deze als stap. De aangegeven afgelegde afstand wordt bij de Fit Connect 100 bepaald op basis van het aantal stappen in combinatie met de in de Soehnle Connect-App ingestelde stapgrootte. De gebruikte stapgrootte kan indien nodig aangepast worden in de apparaatinstellingen van de Fit Connect 100 in de Soehnle Connect-App. Bij levering is een stapgrootte van 70 cm ingesteld.

Slaapmodus

De gebruiker moet het vastleggen van de slaap starten door de slaapmodus te activeren. In het onderstaande hierover meer. Anders dan de dagactiviteiten worden de meetresultaten van de slaap uit-

sluitend weergegeven in de Soehnle Connect-App. In slaapmodus telt het apparaat geen stappen, maar dan analyseert het de bewegingsgegevens met betrekking tot de slaapkwaliteit.

Activeren van de slaapmodus ☀️ → 🌙 :

Om de slaapmodus te starten, gaat u eerst door aanraken van de sensorknop naar de slaapmodus-weergave (5.9). Houd de sensorknop ca. 5 seconden ingedrukt. De slaapmodus wordt geactiveerd. Dit herkent u, doordat de tracker alleen nog de weergave met een maantje en de tijd activeert en weergeeft.

Deactiveren van de slaapmodus 🌙 → ☀️ :

Om de slaapmodus weer uit te schakelen, raakt u de sensorknop aan om het display te activeren. Raak nu opnieuw de sensorknop aan en houd deze ca. 5 seconden ingedrukt. De slaapmodus wordt nu gedeactiveerd.

Automatisch in- en uitschakelen van de slaapmodus:

als alternatief voor de handmatige bediening van de slaapmodus kunt u ook een automatische in- en uitschakeling van de slaapfunctie activeren. In dit geval schakelt de fitnesstracker de slaapmodus op de gekozen tijden automatisch in en uit. De automatische slaapfunctie vindt u in de Soehnle Con-

nect-App bij de apparaatinstellingen. In de Soehnle Connect-App kunt u de dagelijkse slaapduur, de diverse slaapfasen en de duur van de diepe slaapfase(s) volgen.

Berichtenfunctie

Weergave **(5.8)** wordt automatisch getoond bij een inkomend telefoongesprek of een inkomende sms. Als op uw smartphone een telefoongesprek of een sms-bericht binnenkomt, en de fitnesstracker bevindt zich binnen bereik (Bluetooth), dan laat de weergave het bellende telefoonnummer van het inkomende telefoongesprek zien. Als u het nummer van de beller in het telefoonboek van uw smartp-

hone heeft opgeslagen, dan wordt de naam van de beller getoond. Voorwaarde daarvoor is wel, dat u de Soehnle Connect-App rechten voor toegang tot contacten, telefoon en sms verleend heeft. Bij het toevoegen van de fitnesstracker met de Soehnle Connect-App bij de eerste keer gebruik (onboarding) wordt uitdrukkelijk toestemming gevraagd voor het verlenen van deze rechten. Als u geen toestemming gegeven heeft, kunt u dit later nog doen bij smartphones met besturingssysteem Android™, vanaf versie 6.0, in de instellingen in het besturingssysteem onder 'Apps'. Een alternatieve manier is om het apparaat te verwijderen uit de Soehnle Connect-App en uit het Bluetooth-menu van het besturingssysteem van uw smartphone (te vinden onder

Instellingen). Voeg de fitnesstracker daarna weer toe in de app (voor het eerst verbinden met de Soehnle Connect-App).

Verzending van gegevens naar smartphone / tablet

Uw Soehnle fitnesstracker heeft een geheugenfunctie. Deze slaat de gegevens van de laatste 14 dagen op. Verbind de fitnesstracker regelmatig binnen deze tijd, om de opgeslagen gegevens naar de Connect-App te verzenden en ze langere tijd te kunnen gebruiken.

Start de Soehnle Connect-App. Als het apparaat zich in de buurt bevindt, worden de gegevens auto-

matisch via *Bluetooth*[®] verzonden naar de app. Of u veegt op het hoofdscherm (dashboard) de app naar beneden (pull to refresh). *Let op, dat Bluetooth*[®] op uw smartphone/tablet geactiveerd is. De gegevens worden nu verzonden en u kunt ze vervolgens bekijken in de app, op de desbetreffende weergaven.

De actueelste informatie over uw product vindt u online via www.soehnle.de/en/products/details/fit-connect-100/

6. Schoonmaken en onderhoud

Maak de fitnesstracker schoon met een zachte vochtige doek. Laat het apparaat volledig drogen

aan de lucht, voordat u het weer omdoet, opbergt of de accu oplaadt.

Niet-correct gebruik van het apparaat kan leiden tot beschadigingen. Gebruik geen agressieve schoonmaakmiddelen, borstels met harde borstelharen of scherpe voorwerpen. Deze kunnen de oppervlakken beschadigen. De fitnesstracker is niet waterdicht! Dompel het apparaat daarom niet in water of andere vloeistoffen.

7. Consumentenservice

Met vragen en suggesties kunt u terecht bij onze consumentenservice:

Hotline: 00 800 538 38 383 (gratis)
ma–vr, 08:00–18:00 uur

Internet: soehnle.com

8. Verdere informatie

Verdere informatie vindt u op onze website
www.soehnle.com

9. Technische gegevens

Artikelnummer:	68100
Bluetooth® Versie:	4.0
USB-aansluiting:	2.0 type A
Frequentieband:	2,4 GHz
Max. zendvermogen:	1 mW
Accutype:	lithium-polymeer
Displaytype:	OLED
Afmetingen display	40,5 x 11,5 mm
Beschermingsklasse:	IPx4
Gegevensopslag:	14 dagen
Acculooptijd (stand-by):	ca. 14 dagen (afhankelijk van de gebruiksintensiteit en de hartslagfunctie)

Indice

1. Dotazione
2. Descrizione del prodotto
3. Note
4. Prima messa in funzione
5. Dispositivo ed uso
6. Pulizia e manutenzione
7. Servizio per gli utenti
8. Ulteriori informazioni
9. Specifiche tecniche

1. Dotazione

- 1x Soehnle Fit Connect 100 (Fitness Tracker con modulo display rimovibile)
- 1x Istruzioni per l'uso

2. Descrizione del prodotto

Soehnle Fitness Tracker Fit Connect 100 traccia le proprie attività quotidiane come il numero di passi, la distanza percorsa, la durata dell'attività, le calorie bruciate e il raggiungimento degli obiettivi di attività fisica quotidiana per aiutare a stare in forma e salute. La modalità Sleep rileva la durata e le fasi del sonno. Tramite *Bluetooth*[®], i dati vengono

trasferiti all'app Soehnle Connect, dove possono essere valutati.

3. Note

Leggere attentamente le istruzioni per l'uso e le seguenti istruzioni prima di utilizzare il dispositivo e conservare le istruzioni per l'uso.

AVVERTENZA! Rischio di deglutizione da parte di bambini piccoli! Tenere il dispositivo fuori dalla portata dei bambini. Tenerlo lontano dai bambini.

AVVERTENZA! Pericolo di incendio/esposizione o corrosione! L'articolo contiene una batteria ai polimeri di litio. Questa non deve essere smontata, deformata, gettata nel fuoco o cortocircuitata. Non

caricare la batteria a temperature inferiori a 5 o superiori a 40 gradi Celsius.

ATTENZIONE! Possibili danni materiali! Il dispositivo è resistente agli spruzzi d'acqua, ma non è impermeabile. Non immergere il dispositivo sott'acqua.

ATTENZIONE! Possibili danni materiali! Non far cadere il dispositivo e proteggerlo dall'impatto. Non esporre il dispositivo a temperature estreme o a forti sbalzi di temperatura. Proteggere il dispositivo dalla luce diretta del sole e dalla polvere. Non utilizzare prodotti chimici corrosivi, detersivi aggressivi o abrasivi per la pulizia. Proteggere il display da oggetti duri e che possano graffiare.

AVVISO: Uso previsto: Il prodotto è destinato esclusivamente all'uso domestico privato e non commer-

ziale. Non è un dispositivo medico.

AVVISO: Se non si utilizza il dispositivo per un lungo periodo di tempo, si prega di ricaricare la batteria una volta ogni 3-6 mesi per assicurarsi che la batteria funzioni correttamente.



Smaltimento delle batterie Direttiva CE 2008/12/CE

Le batterie e le batterie ricaricabili non vanno smaltite tra i rifiuti domestici. Bisogna consegnare le vecchie batterie o le batterie ricaricabili ai punti di raccolta pubblici della propria comunità o ovunque vengano vendute batterie di quel tipo.



Smaltimento di apparecchi elettrici ed elettronici Direttiva CE 2002/19/UE

Questo prodotto non deve essere smal-

tito come un normale rifiuto domestico, ma deve essere consegnato a un centro di raccolta per il riciclaggio di apparecchi elettrici ed elettronici. Per ulteriori informazioni si prega di contattare il proprio comune di residenza, l'azienda comunale di smaltimento oppure il negozio in cui è stato acquistato il prodotto.





Soehnle dichiara che il presente dispositivo è conforme ai requisiti di base e alle ulteriori disposizioni in materia previsti dalla Direttiva 2014/53/UE. La dichiarazione di conformità UE è disponibile all'indirizzo **www.soehnle.com**

4. Prima messa in funzione

Caricare la batteria

Caricare completamente Fitness Tracker prima di utilizzarlo per la prima volta. Sganciare il modulo visualizzazione **(A)** dal braccialetto **(B)** spingendo sul lato destro del braccialetto verso l'interno **(4.1)** fino a sgancio avvenuto. Estrarre il modulo di visualizzazione dal braccialetto **(4.2)**. Inserire la spina USB del modulo di visualizzazione **(D)** in una comune porta USB attiva. Prestare attenzione che i contatti del modulo **(4.3)** tocchino i contatti della porta USB, altrimenti il dispositivo non si carica. Il display **(5.1)**

mostra lo stato di carica della batteria ricaricabile ( = completamente carica /  = batteria scarica).

Installazione dell'App Connect Soehnle



Android™: ≥ 6.0 • iOS®: ≥ 9.0,
Bluetooth®: ≥ 4.0

Per la completa funzionalità, installare l'app gratuita Soehnle Connect sul proprio smartphone o tablet. Scansionare il codice QR qui di seguito per accedere-

re all'app nell'Appstore. In alternativa, si può trovare l'app per dispositivi Android™ su Google Play o per dispositivi Apple® nell'App Store di Apple. Prestare attenzione a cercare il nome corretto dell'App: "Soehnle Connect".

Primo collegamento con l'app Connect Soehnle

Attivare *Bluetooth*® sul proprio Smartphone o Tablet e avviare l'app Soehnle Connect. Quando si avvia l'app per la prima volta, si sarà guidati automaticamente attraverso il processo di connessione di un dispositivo Soehnle. Se si è già utilizzata l'app Soehnle Connect con i prodotti Soehnle, andare al "Menu principale" nell'app Soehnle Connect per

collegare il Fitness Tracker e selezionare "I miei dispositivi" e quindi "Aggiungi dispositivo". Si viene automaticamente guidati attraverso il processo di installazione.

Impostazione del proprio Fitness Tracker

Tutte le impostazioni di Fitness Tracker vengono fatte comodamente attraverso l'interfaccia dell'app Soehnle Connect. L'ora e la data vengono impostate automaticamente dopo la connessione in base all'ora di sistema dello smartphone o del tablet. Inoltre, è possibile impostare i tempi per fino a cinque allarmi a vibrazione (svegli) nel menu "I miei dispositivi" nelle impostazioni del dispositivo corrispondente,

impostare i tempi di attivazione/disattivazione della modalità sleep automatica e scegliere il tipo di visualizzazione sul dispositivo. Se si è impostato un obiettivo giornaliero per i passi nell'app, Fit Connect 100, quando lo si raggiunge, avvisa vibrando.

Compatibilità

L'app Soehnle Connect è compatibile con Google Fit® e Apple Health®. Una volta che i dispositivi hanno trasferito i dati nell'app Soehnle Connect, questi possono essere trasferiti automaticamente alla rispettiva app Google Fit® / Apple Health®. Per fare ciò, mettere il segno di spunta nel menu "Ulteriori informazioni sull'app". Potrebbe essere necessario accon-

sentire all'utilizzo dell'app Soehnle come sorgente in Google Fit® / Apple Health® o nelle impostazioni dell'app sullo smartphone. Guardare le istruzioni delle app di terze parti o del proprio sistema operativo.



5. Dispositivo ed uso

Con Soehnle Fitness Tracker, i dati possono essere registrati e visualizzati parzialmente direttamente sul display. Per ulteriori annunci, grafica e suggerimenti, visitare l'app Soehnle Connect, dove è possibile anche utilizzare altre funzioni, unire e gestire i dati raccolti. Le impostazioni per obiettivi, allarme a vibrazione (sveglia), ecc. Devono sempre essere effettuate nell'app.

Fig.	Modalità
5.1	Ora, data, stato di carica della batteria
5.2	Contapassi*

Fig.	Modalità
5.3	Consumo di calorie*
5.4	Distanza percorsa*
5.5	Durata dell'attività in ore e minuti*
5.6	Obiettivo giornaliero impostato* in% (varianti di visualizzazione)
5.7	Allarme vibrazione (sveglia)
5.8	Chiamate e messaggi in arrivo
5.9	Modalità Sleep: Durata del sonno, fasi del sonno

Uso in generale Toccando il tasto sensore è possibile passare tra diverse visualizzazioni **(5.1 - 5.9)** sul display di Fit Connect 100.

* I dati giornalieri vengono automaticamente ripristinati a zero alle 24:00. I passi, le calorie, ecc. che si vedono durante il giorno, vengono quindi contati a partire dalla mezzanotte.

Ora, data e stato di carica della batteria

La modalità orario **(5.1)** viene avviata toccando il tasto sensore. Qui vengono visualizzati anche la data e lo stato di carica della batteria ricaricabile interna (stato della batteria) (vedere anche di seguito *3. Caricare la batteria*).

Visualizzazione delle attività quotidiane su Fitness Tracker

Inoltre toccando il tasto sensore è possibile passare tra le diverse attività giornaliere **(5.2)**, il consumo di calorie **(5.3)** e la distanza in chilometri **(5.4)**. Fitness Tracker è dotato di un sensibile sensore di movi-

mento che rileva schemi di movimento passo dopo passo e li considera passi. La distanza visualizzata coperta in Fit Connect 100 risulta dal numero di passaggi in combinazione con la lunghezza del passo memorizzata nell'app Soehnle Connect. La lunghezza del passo utilizzata può essere regolata secondo necessità nelle impostazioni del dispositivo di Fit Connect 100 nell'app Soehnle Connect, la lunghezza del passo alla consegna è di 70 cm.

Modalità Sleep

La registrazione del sonno deve essere avviata dall'utente attivando la modalità sleep, che viene spiegata di seguito. Contrariamente alle attività

quotidiane, i risultati della misurazione del sonno vengono mostrati solo nell'app Soehnle Connect. In modalità sleep, il dispositivo non conta i passi durante il movimento, ma analizza i dati del movimento per la qualità del sonno.

Attivazione della modalità sleep ☀️ → 🌙 :

Per avviare la funzione sleep, passare prima alla visualizzazione della modalità sleep, toccando il tasto del sensore **(5.9)**. A questo punto tenere premuto il tasto sensore per circa 5 secondi. La modalità sleep è stata attivata. Ciò è indicato dal fatto che il Tracker si attiva e visualizza il display solo con una luna e l'ora.

Disattivazione della modalità sleep 🌙 → ☀️:

Per disattivare la modalità sleep, toccare il tasto del sensore per attivare il display. A questo punto toccare di nuovo il tasto del sensore e tenerlo premuto per circa 5 secondi. La modalità sleep è ora nuovamente disattivata.

Accensione e spegnimento automatici della modalità sleep:

In alternativa all'attivazione manuale della modalità sleep, è anche possibile attivare/disattivare automaticamente la funzione sleep. In questo caso, Fitness Tracker attiva e disattiva automaticamente la modalità sleep nei momenti selezionati. La funzione sleep automatica può essere trovata nell'app Soehnle

Connect nelle impostazioni del dispositivo. L'app Soehnle Connect consente di tenere traccia della durata del sonno giornaliero, delle diverse fasi del sonno e della durata delle fasi di sonno profondo.

Funzioni di notifica

La vista **(5.8)** viene visualizzata automaticamente quando c'è una chiamata in entrata o un SMS in arrivo. Se viene ricevuta una telefonata o un messaggio SMS sullo smartphone e Tracker Fitness è nel raggio di portata (Bluetooth), il display mostra il numero di telefono della chiamata in arrivo. Se è stato salvato il numero del chiamante nella rubrica dello smartphone, viene visualizzato il nome del chiamante. Il

prerequisito per questo è che si sia concesso all'app Soehnle Connect l'accesso a contatti, telefono e SMS. Questo viene esplicitamente richiesto quando si aggiunge Fitness Tracker all'app Soehnle Connect durante la messa in servizio (onboarding). Se non si è data l'autorizzazione, si può concedere l'autorizzazione su smartphone con sistema operativo Android™, dalla versione 6.0 o successiva, nelle impostazioni del sistema operativo nell'"App". In alternativa, rimuovere nuovamente il dispositivo dall'app Soehnle Connect e anche dal menu Bluetooth del sistema operativo dello smartphone (disponibile in Impostazioni) e aggiungere nuovamente Fitness Tracker nell'app (prima connessione con l'app Soehnle Connect).

Trasferimento dati su smartphone / tablet

I Fitness Tracker Soehnle ha una memoria. Questa salva i dati degli ultimi 14 giorni. Collegare regolarmente Fitness Tracker entro questo periodo per trasferire i dati memorizzati nell'app Soehnle Connect per poterli usare per un periodo di tempo più lungo. Avviare l'app Soehnle Connect. Se il dispositivo si trova nelle vicinanze, i dati vengono automaticamente trasferiti tramite *Bluetooth*® all'app. Oppure scorrere verso il basso la schermata principale (dashboard) dell'app (tirare per aggiornare). Assicurarsi che *Bluetooth*® sia attivato sul proprio Smartphone / Tablet. A questo punto i dati vengono trasferiti e possono quindi essere visualizzati nell'app nelle aree appropriate.

Le informazioni più recenti sul prodotto sono disponibili su Internet all'indirizzo www.soehnle.de/en/products/details/fit-connect-100/

6. Pulizia e manutenzione

Pulire Tracker Fitness con un panno morbido e umido. Lasciare asciugare completamente il dispositivo prima di sostituire, conservare o ricaricare la batteria. L'uso improprio del dispositivo può causare danni. Non utilizzare detergenti aggressivi, spazzole con setole dure o oggetti appuntiti. Questi possono danneggiare le superfici. Fitness Tracker non è impermeabile! Pertanto, non immergere il dispositivo in acqua o altri liquidi.

7. Servizio per gli utenti

In caso di domande o suggerimenti, non esitare a contattare il nostro servizio clienti:

Hotline: 00 800 538 38 383 (gratuito)

Lun - Ven, 8 - 18

Internet: soehnle.com

8. Ulteriori informazioni

Per maggiori informazioni visitare il nostro sito web
www.soehnle.com

9. Specifiche tecniche

Codice articolo:	68100
Versione <i>Bluetooth</i> [®] :	4.0
Porta USB:	2.0 Tipo A
Banda di frequenza:	2,4 GHz
Max. potenza di trasmissione:	1 mW
Tipo di batterie:	Polimeri di litio
Tipo di display:	OLED
Dimensioni display:	40,5 x 11,5 mm
Classe di protezione:	IPx4
Memorizzazione dei dati:	14 giorni
Durata della batteria (Standby):	ino a 14 giorni <i>(a seconda dell'intensità di utilizzo e della funzione della frequenza cardiaca)</i>

Sommaire

1. Contenu de la livraison
2. Description produit
3. Remarques
4. Première mise en marche
5. Appareil et utilisation
6. Nettoyage et entretien
7. Service utilisateur
8. Informations supplémentaires
9. Données techniques

1. Contenu de la livraison

- 1 Soehnle Fit Connect 100 (tracker d'activité avec module d'affichage amovible)
- 1 mode d'emploi

2. Description produit

Votre tracker d'activité personnel Soehnle Fit Connect 100 enregistre vos activités quotidiennes comme le nombre de pas, les distances parcourues, la durée des activités, la dépense calorique et la réalisation de votre objectif quotidien pour vous accompagner dans votre démarche santé et fitness. Le mode sommeil vous permet d'enregistrer la durée

et les phases de votre sommeil. Les données sont transmises par *Bluetooth*® à l'appli Soehnle Connect pour être ensuite évaluées.

3. Remarques

Veuillez lire attentivement le mode d'emploi et les remarques suivantes avant d'utiliser l'appareil et conservez cette notice.

ATTENTION ! Risque d'étouffement pour les jeunes enfants ! Les enfants ne doivent pas jouer avec l'appareil. Conserver hors de portée des enfants.

ATTENTION ! Danger d'incendie/d'explosion ou de brûlures ! Ce produit contient une batterie lithium-polymère. Ne pas la sortir, démonter, jeter au feu ou

court-circuiter. Ne pas recharger la batterie à des températures inférieures à 5 degrés ou supérieures à 40 degrés celsius.

ATTENTION ! Dégâts matériels possibles ! Si l'appareil est résistant aux éclaboussures, il n'est cependant pas étanche. Ne mettez pas l'appareil sous l'eau.

ATTENTION ! Dégâts matériels possibles ! Ne faites pas tomber l'appareil et protégez-le des chocs. Ne soumettez pas l'appareil à des températures extrêmes ou à des fortes variations de températures. Protégez l'appareil des rayons directs du soleil et de la poussière. N'utilisez pas de produits chimiques décapants ou de produits de nettoyages agressifs ou abrasifs. Maintenez l'écran à l'écart des objets durs et rugueux.

REMARQUE ! Utilisation conforme : Ce produit est

exclusivement réservé à l'usage privé et non commercial. Ceci n'est pas un appareil médical.

REMARQUE ! Même si vous n'utilisez pas l'appareil pendant une période prolongée, rechargez-le tout de même complètement tous les 3 à 6 mois afin de garantir le bon fonctionnement de la batterie.

F



Mise au rebut de la batterie directive

CE 2008/12/EC

Ne jetez pas les piles et les batteries à la poubelle. Les batteries et piles usagées doivent être apportées à des points de collecte publics ou aux points de vente de batteries de ce type.



**Élimination des équipements
électriques et électroniques Directive
CE 2012/19/UE**

Ce produit ne doit pas être traité avec les déchets ménagers, mais doit être éliminé dans un point de collecte pour le recyclage des équipements électriques et électroniques. Vous pourrez obtenir des informations complémentaires auprès de votre commune, les déchetteries locales ou le magasin où vous avez acheté le produit.





Soehnle déclare par la présente que cet appareil est conforme aux exigences essentielles et aux dispositions en vigueur de la directive 2014/53/UE. Vous pouvez consulter la déclaration de conformité UE sur le site www.soehnle.com

4. Première mise en marche

Recharger la batterie

Chargez complètement votre tracker d'activité avant la première utilisation. Pour ce faire, sortez le module d'affichage **(A)** du bracelet **(B)**, en poussant vers l'intérieur sur le côté droit du bracelet **(4.1)** jusqu'à ce que le module d'affichage se détache. Sortez le module d'affichage du bracelet **(4.2)**. Branchez le connecteur USB du module d'affichage **(D)** sur un port USB conventionnel et actif. Veillez à ce que les contacts du module **(4.3)** ne touchent pas les contacts du port USB, sans quoi l'appareil ne chargera pas. L'écran **(5.1)**

affiche l'état de charge de la batterie ( = complètement chargé /  = batterie épuisée).

Installer l'application Soehnle Connect



Android™: ≥ 6.0 • iOS®: ≥ 9.0,
Bluetooth®: ≥ 4.0

Pour utiliser toutes les fonctionnalités, installez l'application gratuite Soehnle Connect sur votre smartphone ou tablette. Scannez le code QR ci-dessous

pour accéder à l'application dans l'AppStore. Vous trouverez également l'application pour votre appareil Android™-sur Google Play ou pour votre appareil Apple® dans App Store d'Apple. Veillez à rechercher le nom exact de l'application : « Soehnle Connect ».

F

Première connexion à l'appli Soehnle Connect

Activez le *Bluetooth*® sur votre smartphone ou tablette et lancez l'application Soehnle Connect. En ouvrant l'appli pour la première fois, vous passerez automatiquement par un processus de connexion avec un appareil Soehnle. Si vous avez déjà utilisé l'appli Soehnle Connect avec des produits Soehnle, allez dans le « menu principal » de l'application, sé-

lectionnez « mes appareils » puis « ajouter un appareil » pour connecter votre tracker d'activité. Vous serez automatiquement accompagné dans le processus d'installation.

Paramétrage de votre tracker d'activité

Tous les paramétrages de votre tracker d'activité se règlent confortablement avec l'interface utilisateur de l'appli Soehnle Connect. L'heure et la date se synchronisent automatiquement avec ceux de votre smartphone ou tablette une fois l'appareil connecté. De plus, dans le menu « mes appareils », vous pouvez paramétrer jusqu'à cinq alarmes vibrantes (réveil), définir une heure de mise en marche et d'ar-

rêt du mode sommeil et sélectionner les différents affichages. Si vous définissez un objectif quotidien de nombre de pas dans l'application, le Fit Connect 100 l'enregistre pour vous signaler la réalisation de l'objectif avec une alarme vibrante.

Compatibilité

L'application Soehnle Connect est compatible avec Google Fit® et Apple Health®. Une fois les données des appareils transférées à l'appli Soehnle Connect, vous pouvez les transférer automatiquement vers les appli Google Fit® / Apple Health®. Pour ce faire, cochez la case correspondante dans le menu « Plus d'informations sur l'application ». Le cas échéant, il

est nécessaire d'autoriser l'utilisation de l'application Soehnle dans Google Fit® / Apple Health® ou dans les paramètres application de votre smartphone. Pour ce faire, lisez les instructions correspondantes de l'application concernée ou de votre système d'exploitation.

5. Appareil et utilisation

Le tracker d'activité Soehnle enregistre différentes données et les affiche en partie directement sur l'écran. Vous trouverez davantage d'affichages, graphiques et conseils sur l'appli Soehnle Connect. Vous pouvez utiliser d'autres fonctions ainsi que rassembler et gérer les données collectées. Les paramètres concernant les objectifs, les alarmes (réveil) etc. se règlent toujours dans l'application.

Image	Mode
5.1	Heure, date, état de charge de la batterie
5.2	Podomètre*

Image	Mode
5.3	Dépense calorique*
5.4	distance parcourue*
5.5	Durée de l'activité en heures et min.*
5.6	objectif quotidien fixé en % (variantes d'affichage)
5.7	Alarme vibrante (réveil)
5.8	Appels entrants et messages
5.9	Mode sommeil : durée du sommeil, phases de sommeil

Utilisation générale : En effleurant la touche du capteur d'activité, vous pouvez basculer entre les différents affichages **(5.1 - 5.9)** sur l'écran du Fit Connect 100.

* Les données journalières sont automatiquement remises à zéro au bout de 24h Les pas, calories etc. qui s'affichent au cours de la journée sont donc comptabilisés à partir de 0h.

Heure, date et état de charge de la batterie

Pour démarrer le mode horloge **(5.1)**, effleurez la touche du capteur d'activité. Il affiche également la date ainsi que l'état de charge de la batterie interne (voir également sous 3. *Recharger la batterie*).

Affichage de vos activités quotidiennes sur le tracker d'activité

Toujours en effleurant la touche du capteur d'activité, vous pouvez basculer entre les différentes activités : nombre de pas **(5.2)**, dépense calorique **(5.3)** et distance en kilomètres **(5.4)**. Votre tracker d'activité est équipé d'un capteur de mouvement sensible qui

reconnaît les mouvements caractéristiques d'un pas et les identifie en tant que tel. La distance parcourue est calculée à partir du nombre de pas du Fit Connect 100 et de la foulée enregistrée dans l'appli Soehnle Connect. En cas de besoin, la foulée (longueur de pas) peut être adaptée dans les paramètres du Fit Connect 100 dans l'appli Soehnle Connect. La longueur de pas par défaut est de 70 cm.

Mode sommeil

Pour enregistrer le sommeil, l'utilisateur doit activer le mode sommeil. Explications en suivant. Contrairement aux activités journalières, les données concernant le sommeil s'affichent uniquement dans l'appli

Soehnle Connect. En mode sommeil, l'appareil n'interprète pas les mouvements comme des pas mais les analyse en termes de qualité de sommeil.

Activer le mode sommeil ☀️ → 🌙 :

F Pour démarrer le mode sommeil, basculez tout d'abord l'affichage en mode sommeil en effleurant la touche du capteur d'activité (5.9). Pressez la touche du capteur d'activité pendant env. 5 secondes. Le mode sommeil s'active. Cela se voit au fait que le tracker n'affiche plus qu'une lune et l'heure.

Désactiver le mode sommeil 🌙 → ☀️ :

Pour éteindre le mode sommeil, effleurez la touche du capteur d'activité pour activer l'écran. Effleurez-la à nouveau et maintenez-la pendant env. 5 secondes. Le mode sommeil est désactivé.

Allumage et arrêt automatique du mode sommeil :

Au lieu de d'activer manuellement le mode sommeil, vous pouvez paramétrer un allumage et un arrêt automatique de cette fonction. Dans ce cas, le tracker d'activité active et désactive automatiquement le mode sommeil aux heures définies. Vous trouverez le mode sommeil automatique dans les paramètres de l'appli Soehnle Connect. Dans l'appli

Soehnle Connect, vous pouvez suivre la durée quotidienne de votre sommeil, les différentes phases de sommeil ainsi que la durée du sommeil profond.

Notifications

L'affichage **(5.8)** s'active automatiquement lors d'un appel ou SMS entrant. Si vous répondez à un appel ou consultez un SMS sur votre smartphone et que votre tracker d'activité se trouve à proximité (Bluetooth), le numéro de l'appel entrant s'affiche à l'écran. Si vous avez enregistré le numéro dans votre répertoire de votre smartphone, le nom de la personne s'affiche à l'écran. Pour ce faire, vous devez accorder à l'appli Soehnle Connect les permissions d'accès aux

contacts, téléphone et SMS. Ces autorisations seront explicitement demandées lors de l'ajout du tracker d'activité à l'appli Soehnle Connect, pendant la mise en service (phase d'intégration). Si vous n'avez pas autorisé l'accès, vous pouvez donner votre autorisation sur smartphones avec système d'exploitation Android™, à partir de la version 6.0, dans les paramètres sous « Apps ». Vous pouvez aussi retirer l'appareil de l'appli Soehnle Connect et du menu Bluetooth du système d'exploitation de votre smartphone (sous paramètres) et l'ajouter à nouveau (première connexion à l'appli Soehnle Connect).

Transmission des données à un smartphone / une tablette

F Votre tracker d'activité possède une mémoire interne. Celle-ci enregistre les données des 14 derniers jours. Veuillez connecter régulièrement votre tracker d'activité dans ce laps de temps afin de transférer les données collectées à l'appli Soehnle Connect et de les utiliser plus longtemps.

Lorsque vous lancez l'appli Soehnle Connect, les données sont automatiquement transférées par *Bluetooth*® à l'application, à condition que l'appareil se trouve à proximité. Vous pouvez également effleurer l'écran principal de l'appli de haut en bas (effleurer pour rafraîchir). Veillez à ce que le *Blue-*

tooth® de votre smartphone/tablette soit activé. Les données seront alors transférées puis visibles dans les champs correspondants de l'appli.

Vous trouverez les dernières informations concernant votre produit sur www.soehnle.de/en/products/details/fit-connect-100/

6. Nettoyage et entretien

Nettoyez votre tracker d'activité à l'aide d'un chiffon doux et humide. Laissez sécher entièrement l'appareil à l'air libre avant de le brancher, de le ranger ou de le recharger.

Une utilisation non conforme peut endommager

l'appareil. N'utilisez pas de produits de nettoyage agressifs, brosses ou objets tranchants. Ils pourraient endommager la surface. Votre tracker d'activité n'est pas étanche ! Ne plongez pas votre appareil sous l'eau ou dans d'autres liquides.

7. Service utilisateur

Nous sommes à votre disposition en cas de questions ou réclamations :

Hotline : 00 800 538 38 383 (appel gratuit)

Lun – ven, de 08 h à 18 h

Internet : soehnle.com

8. Informations supplémentaires

Pour davantage d'informations, consultez notre site Internet www.soehnle.com

9. Données techniques

Réf. art. :	68100
Bluetooth® Version :	4.0
Raccord USB :	2.0 type A
Bande de fréquence :	2,4 GHz
Puissance d'émission max. :	1 mW
Batterie :	Lithium- polymère
Écran :	OLED

Dimensions écran :	40,5 x 11,5 mm
Classe de protection ;	IPx4
Mémoire :	14 jours
Autonomie batterie (stand-by) :	jusqu'à 14 jours <i>(en fonction de la fréquence d'utilisation et de la fonction fréquence)</i>

Índice de contenido

1. Contenido del embalaje
2. Descripción del producto
3. Indicaciones
4. Primera puesta en marcha
5. Dispositivo y manejo
6. Limpieza y cuidado
7. Servicio de atención al consumidor
8. Más informaciones
9. Datos técnicos

1. Contenido del embalaje

- 1x Soehnle Fit Connect 100 HR (Pulsera de actividad con módulo de visualización removible)
- 1x Manual de instrucciones

2. Descripción del producto

Su pulsera de actividad Soehnle Fit Connect 100 HR personal registra sus actividades diarias, como el número de pasos, la distancia, la duración de la actividad, el consumo de calorías y el logro de sus objetivos diarios de ejercicio con el fin de apoyarlo en lo relativo a su condición física y su salud. El modo de sueño registra tanto la duración como las fases del

sueño. Los datos se transfieren a su aplicación Soehnle Connect vía *Bluetooth*® y pueden ser evaluados allí.

3. Indicaciones

Lea este manual y la siguiente información con atención antes de utilizar el dispositivo y guárdelo en un lugar seguro.

¡ADVERTENCIA! ¡Peligro de ingestión por niños pequeños! No deje que los niños jueguen con el producto. Manténgalo fuera del alcance de niños.

¡ADVERTENCIA! ¡Peligro de incendio/explosión o quemaduras! El artículo contiene una pila de polímero de litio. Esta no debe ser desmontada, desarmada, lanzada al fuego o conectarse en cortocircuito. No

cargue la pila a temperaturas inferiores a 5 o superiores a 40 grados centígrados.

¡ATENCIÓN! ¡Posibles daños materiales! El dispositivo es a prueba de salpicaduras pero no es resistente al agua. No mantenga el dispositivo bajo el agua.

¡ATENCIÓN! ¡Posibles daños materiales! No deje caer el dispositivo y protéjalo de golpes. No exponga el dispositivo a temperaturas extremas ni a fluctuaciones fuertes de temperatura. También proteja el dispositivo de la luz solar directa y del polvo. No utilice productos químicos agresivos o abrasivos para la limpieza. Proteja la pantalla de objetos duros y rasposos.

¡SUGERENCIA! Use conforme a lo previsto: El producto está destinado al uso exclusivo doméstico privado y no comercial. No se trata de un dispositivo médico.

¡SUGERENCIA! Si no utiliza el dispositivo durante un largo período de tiempo, cargue la pila una vez cada 3-6 meses para asegurarse de que funciona correctamente.



Eliminación de pilas según la directiva CE 2008/12/CE

Las pilas y baterías no deben desecharse con la basura doméstica. Debe entregar las pilas o baterías usadas a los centros de recolección públicos de su comunidad o a cualquier lugar donde se vendan pilas de este tipo.



Eliminación de dispositivos eléctricos y electrónicos según la directiva CE 2012/19/UE

Este dispositivo no debe desecharse con la basura doméstica, sino en un punto de recogida especializado en el reciclaje de dispositivos eléctricos y electrónicos. Para más información, consulte con su ayuntamiento, con la empresa de basuras o con la tienda en la que haya adquirido el producto.





Soehnle declara que este dispositivo cumple los requisitos básicos y otras disposiciones correspondientes de las directivas 2014/53/UE. Encontrará la declaración de conformidad UE en **www.soehnle.com**

4. Primera puesta en marcha

Carga de la batería

Cargue la pulsera de actividad completamente antes de la primera puesta en marcha. Para ello, retire el módulo de visualización **(A)** de la pulsera **(B)** presionando la pulsera hacia dentro en el lado derecho **(4.1)**, hasta que se suelte el módulo de visualización. Retire el módulo de visualización de la pulsera **(4.2)**. Conecte el enchufe USB del módulo de visualización **(D)** a un puerto USB activo común. Tenga en cuenta que los contactos del módulo **(4.3)** estén en contacto con los contactos del puerto USB,

de lo contrario el dispositivo no se cargará. La pantalla **(5.1)** muestra el estado de carga de la batería ( = completamente cargada /  = pila descargada).

Instalar la aplicación Soehnle Connect



Android™: ≥ 6.0 • iOS®: ≥ 9.0,
Bluetooth®: ≥ 4.0

Instale la aplicación gratuita Soehnle Connect en su teléfono inteligente o tableta para contar con todas

las funciones. Escanee el código QR que se muestra abajo para encontrar la aplicación en la App Store. También puede encontrar la aplicación para su dispositivo Android™ en Google Play o para su dispositivo Apple® en la Apple App Store. Por favor, tenga en cuenta el nombre exacto de la aplicación al realizar la búsqueda: "Soehnle Connect".

Primera conexión con la Aplicación Soehnle Connect

Active el *Bluetooth*® en su teléfono inteligente o tableta e inicie la aplicación Soehnle Connect. Cuando inicie la aplicación por primera vez, será guiado automáticamente a través del proceso de conexión

de un dispositivo Soehnle. Si ya ha utilizado la aplicación Soehnle Connect con productos Soehnle, vaya al "Menú principal" de la aplicación Soehnle Connect para conectar la pulsera de actividad y pulse "Mis dispositivos" y, a continuación, "Agregar dispositivo". Será guiado automáticamente a través del proceso de instalación.

Configuración de la pulsera de actividad

Todos los ajustes de su pulsera de actividad se realizan cómodamente a través de la interfaz de usuario de la aplicación Soehnle Connect. La hora y la fecha se ajustan automáticamente de acuerdo con la hora del sistema del teléfono inteligente o de la tableta

después de la conexión. En el menú "Mis dispositivos", en la configuración correspondiente del dispositivo, también puede ajustar el horario de hasta cinco alarmas de vibración (despertador), ajustar las horas de encendido y apagado automático para el modo de sueño y seleccionar las vistas que desea visualizar en el dispositivo. Si ha establecido un objetivo diario de pasos en la aplicación, el Fit Connect 100 lo tomará en cuenta para avisarle con una alarma de vibración cuando lo alcance.

Compatibilidad

La aplicación Soehnle Connect es compatible con Google Fit® y Apple Health®. Una vez que los dis-

positivos hayan transferido los datos a la aplicación Soehnle Connect, pueden transferirse automáticamente a la aplicación Google Fit® / Apple Health® si se desea. Para esto, marque la casilla correspondiente en el menú "Más sobre la aplicación". Es posible que tenga que dar permiso para que la aplicación Soehnle actúe como fuente en Google Fit® / Apple Health® o en la configuración de la aplicación en su teléfono inteligente. Consulte las instrucciones de las aplicaciones externas o de su sistema operativo.

5. Dispositivo y manejo

Con la pulsera de actividad de Soehnle, se pueden registrar varios datos y a veces mostrarlos directamente en la pantalla. Puede encontrar más pantallas, gráficos y consejos en la aplicación Soehnle Connect. Allí también puede utilizar otras funciones, fusionar y gestionar los datos registrados. Los ajustes de objetivos, alarmas de vibración (despertadores), etc. deben realizarse siempre en la aplicación.

Fig.	Modo
5.1	Hora, fecha, estado de carga de la pila
5.2	Contador de pasos*

Fig.	Modo
5.3	Consumo de calorías*
5.4	Distancia recorrida*
5.5	Duración de la actividad en horas y minutos.*
5.6	Objetivo diario establecido* en % (variantes de visualización)
5.7	Alarma de vibración (despertador)
5.8	Llamadas y mensajes entrantes
5.9	Modo de sueño: Duración del sueño, fases del sueño

Operación general: Al pulsar el botón del sensor se puede cambiar entre las diferentes vistas **(5.1 - 5.9)** en la pantalla del Fit Connect 100.

* Los datos diarios se restablecen automáticamente a cero a las 12 a. m. Los pasos, calorías, etc. que se pueden ver durante el día se cuentan a partir de las 12 a. m. del día.

Hora, fecha, estado de carga de la pila

El modo de hora **(5.1)** se inicia pulsando el botón sensor. Aquí también se muestran la fecha y el estado de carga de la pila interna (estado de la pila) (véase también bajo 3. *Carga de la pila*).

Vista de actividades de día de la pulsera de actividad

También pulsando el botón sensor se puede cambiar entre las diferentes actividades diarias como pasos **(5.2)**, gasto calórico **(5.3)** y distancia en kilómetros **(5.4)**. Su pulsera de actividad está equipada con un sensor de movimiento sensible que detecta

patrones de movimiento típicos y los cuenta como pasos. El Fit Connect 100 calcula la distancia recorrida a partir del número de pasos junto con el tamaño del paso almacenado en la aplicación Soehnle Connect. Si es necesario, el tamaño del paso utilizado se puede ajustar en los ajustes del dispositivo de Fit Connect 100 en la aplicación Soehnle Connect; el tamaño del paso predeterminada es de 70 cm.

Modo de sueño

El usuario debe iniciar el registro del sueño activando el modo de sueño, que se explica a continuación. A diferencia de las actividades de día, los resultados de la medición del sueño sólo se muestran en la

aplicación Soehnle Connect. En el modo de sueño, el dispositivo no cuenta ningún paso durante el movimiento, sino que analiza los datos del movimiento con respecto a la calidad del sueño.

Activación del modo de sueño ☀️ → 🌙 :

Para iniciar la función de sueño, primero cambie a la pantalla del modo de sueño (5.9) pulsando el botón sensor. Mantenga presionado el botón sensor durante aprox. 5 segundos. El modo de sueño está activado. Puede reconocer esto por el hecho de que la pulsera sólo activa y muestra la pantalla con una luna y la hora.

Desactivación del modo de sueño 🌙 → ☀️ :

Para volver a desactivar el modo de sueño, pulse el botón sensor para activar la pantalla. Vuelva a pulsar el botón sensor y manténgalo presionado durante aprox. 5 segundos. El modo de sueño se desactivará de nuevo.

Activación y desactivación automática del Modo de sueño:

Como alternativa a la activación manual del modo de sueño, también puede activar la activación y desactivación automática de la función de sueño. En este caso, la pulsera de actividad activa y desactiva automáticamente el modo de sueño en los horarios seleccionados. Encontrará la función de sueño

automática en la aplicación Soehnle Connect en los ajustes del dispositivo. En la aplicación Soehnle Connect puede rastrear la duración del sueño diario, las diferentes fases del sueño y la duración de la(s) fase(s) de sueño profundo.

Funciones de notificación

La vista **(5.8)** se muestra automáticamente cuando hay una llamada o SMS entrante. Cuando su teléfono recibe una llamada telefónica o un mensaje SMS y la pulsera de actividad está dentro del rango (Bluetooth), la pantalla muestra el número de la llamada entrante. Si ha guardado el número de la persona que llama en su directorio telefónico, se muestra el nom-

bre de la persona que llama. El requisito para esto es que haya permitido a la aplicación Soehnle Connect el acceso a contactos, teléfono y SMS. Al conectar la pulsera de actividad con la aplicación Soehnle Connect durante la puesta en marcha (onboarding), se solicita específicamente la autorización. Si no lo ha autorizado, puede dar el permiso a los teléfonos inteligentes con el sistema operativo Android™, a partir de la versión 6.0, en los ajustes del sistema operativo bajo "Apps". Alternativamente, vuelva a retirar el dispositivo de la aplicación Soehnle Connect y también del menú Bluetooth del sistema operativo de su teléfono inteligente (que se encuentra en Ajustes) y vuelva a añadir la pulsera de actividad a la aplicación (primera conexión con la aplicación Soehnle Connect).

Transferencia de datos al teléfono inteligente / tableta

E Su Soehnle Fitness Tracker cuenta con una memoria. Esta guarda los datos de los últimos 14 días. En este tiempo conecte la pulsera de actividad regularmente para transferir los datos almacenados a la aplicación Soehnle Connect y utilizarla durante un período de tiempo más largo.

Inicie la aplicación Soehnle Connect. Si el dispositivo está cerca, los datos se transfieren automáticamente a la aplicación a través de *Bluetooth*®. O deslice en la pantalla principal (panel de control) de la aplicación hacia abajo (jalar para actualizarla). Asegúrese de que el *Bluetooth*® esté activado en su

teléfono inteligente/tableta. Los datos se transfieren ahora y se pueden visualizar en la aplicación en las áreas correspondientes.

Puede encontrar la información más reciente sobre su producto en Internet en www.soehnle.de/en/products/details/fit-connect-100/

6. Limpieza y cuidado

Limpie la pulsera de actividad con un paño suave y húmedo. Deje que el dispositivo se seque completamente al aire libre antes de volver a colocarla, guardarla o cargar la pila.

Un manejo inadecuado del dispositivo puede cau-

sar daños. No utilice productos de limpieza agresivos, cepillos con cerdas duras u objetos afilados. Estos pueden dañar las superficies. ¡Su pulsera de actividad no es resistente al agua! Por lo tanto, no sumerja el dispositivo en agua u en otros líquidos.

7. Servicio de atención al consumidor

Si tiene alguna pregunta o sugerencia, no dude en ponerse en contacto con nuestro Servicio de atención al consumidor:

Teléfono: 00 800 538 38 383 (sin costo)
Lu. – vi. , 8.00 a. m. – 6.00 p. m.
Internet: soehnle.com

8. Más informaciones

Para más información, visite nuestro sitio web
www.soehnle.com

9. Datos técnicos

N.º de artículo:	68100
Versión <i>Bluetooth</i> ®:	4.0
Conexión USB:	2.0 tipo A
Banda de frecuencia:	2.4 GHz
Max. potencia de transmisión:	1 mW
Tipo de pila:	polímero de litio
Tipo de pantalla:	OLED

Dimensiones de pantalla:	40,5 x 11,5 mm
Clase de aislamiento:	IPx4
Memoria de datos:	14 días
Duración de la pila (en espera):	hasta 14 días (dependiendo de la intensidad de uso y de la función de pulso)

Índice

1. Conteúdo da embalagem
2. Descrição do produto
3. Indicações
4. Primeira colocação em funcionamento
5. Dispositivo e operação
6. Limpeza e cuidados
7. Serviço ao cliente
8. Mais informações
9. Dados técnicos

1. Conteúdo da embalagem

- 1x Fit Connect 100 da Soehnle (fitness tracker com módulo do ecrã removível)
- 1x Manual de instruções

2. Descrição do produto

O seu fitness tracker pessoal Fit Connect 100 da Soehnle regista as suas atividades diárias, como número de passos, distância percorrida, duração da atividade, calorias queimadas e se atingiu o seu objetivo de atividade diário, para o/a ajudar nas suas atividades de fitness e de saúde. Com o monitor de sono, regista as horas de sono e as fases do sono.

Através do *Bluetooth*®, os dados podem ser transferidos para a sua aplicação Soehnle Connect e podem ser analisadas aí.

3. Indicações

Leia atentamente o manual de instruções e as seguintes indicações, antes de utilizar o dispositivo, e guarde este manual de instruções.

ATENÇÃO! Perigo de ingestão por parte de crianças! Crianças não podem brincar com o dispositivo. Mantenha-o fora do alcance de crianças.

ATENÇÃO! Perigo de incêndio/explosão ou ferimentos! O artigo contém uma bateria de polímero de lítio. Esta não pode ser removida, desmontada, atirada

para o fogo ou curto-circuitada. Não carregue a bateria com temperaturas inferiores a 5 graus Celsius e acima dos 40 graus Celsius.

ATENÇÃO! Possíveis danos materiais! O dispositivo é à prova de salpicos de água, mas não é impermeável. Não mergulhe o dispositivo na água.

ATENÇÃO! Possíveis danos materiais! Não deixe o dispositivo cair e proteja-o contra impactos. Não exponha o dispositivo a temperaturas extremas ou a grandes oscilações de temperatura. Proteja o dispositivo da luz solar direta e da poeira. Para limpar, nunca utilize químicos abrasivos nem produtos de limpeza agressivos ou corrosivos. Proteja o ecrã contra objetos duros e afiados.

NOTA! Utilização correta: O produto destina-se

exclusivamente ao uso doméstico privado e não comercial. O mesmo não é um dispositivo médico.

NOTA! Se o dispositivo não for utilizado durante um longo período de tempo, carregue, mesmo assim, a bateria a cada 3 a 6 meses, para manter a capacidade da bateria.



Diretiva CE 2008/12/CE relativa à eliminação de pilhas

Pilhas e acumuladores não devem ser eliminados juntamente com o lixo doméstico. Pilhas e acumuladores gastos devem ser eliminados em pontos de recolha públicos na sua comunidade ou devem ser entregues em locais onde baterias do mesmo tipo sejam vendidas.



Diretiva CE 2012/19/UE relativa à eliminação de dispositivos elétricos e eletrónicos

Este produto não deve ser tratado como lixo doméstico normal, mas deve ser entregue num ponto de recolha para a reciclagem de dispositivos elétricos e eletrónicos. Mais informações podem ser obtidas através do seu município, empresas de gestão de resíduos municipais ou junto do local onde comprou o produto.





A Soehnle declara que este aparelho se encontra em conformidade com os requisitos essenciais e as demais disposições pertinentes das Diretivas 2014/53/UE. A declaração de conformidade UE encontra-se em **www.soehnle.com**

4. Primeira colocação em funcionamento

Carregar a bateria

Antes da primeira utilização, carregue completamente o fitness tracker. Para tal, retire o módulo do ecrã **(A)** da bracelete **(B)**, pressionando para dentro a bracelete a partir do lado direito **(4.1)** até o módulo do ecrã se soltar. Retire o módulo do ecrã da bracelete **(4.2)**. Insira a ficha USB do módulo do ecrã **(D)** numa porta USB normal ativa. Tenha em atenção para que os contactos do módulo **(4.3)** toquem nos contactos da ligação USB, caso contrário, o dispositivo não é carregado. No ecrã **(5.1)**

é indicado o estado de carregamento da bateria ( = completamente carregado /  = bateria fraca).

Instalar a aplicação Soehnle Connect



Android™: ≥ 6.0 • iOS®: ≥ 9.0,
Bluetooth®: ≥ 4.0

Para uma funcionalidade completa, instale a aplicação gratuita Soehnle Connect no seu smartphone ou tablet. Leia o código QR apresentado abaixo para ir

diretamente para a aplicação na loja de aplicações. Alternativamente, pode encontrar a aplicação para o seu dispositivo Android™ na Google Play ou para o seu dispositivo Apple® na App Store da Apple. Tenha em atenção o nome correto da aplicação: "Soehnle Connect".

Primeira ligação com a aplicação Soehnle Connect

P

Ative o *Bluetooth*® no seu smartphone ou tablet e abra a aplicação Soehnle Connect. Quando abrir a aplicação pela primeira vez, será acompanhado/a pelo processo da ligação a um dispositivo da Soehnle. Se já tiver utilizado a aplicação Soehnle Connect e pretender efetuar a ligação ao fitness tracker, vá ao

"Menu principal" na aplicação Soehnle Connect, toque em "Meus dispositivos" e depois em "Adicionar dispositivo". Será guiado/a automaticamente pelo processo de instalação.

Configuração do seu fitness tracker

Todas as configurações do seu fitness tracker são efetuadas, de forma confortável, através do interface do utilizador da aplicação Soehnle Connect. Após a ligação, a hora e a data são configuradas automaticamente conforme a hora do sistema do smartphone ou do tablet. Para além disso, no menu "Meus dispositivos", nas respetivas configurações do dispositivo, pode criar até cinco horas de alarme de

vibração (despertador), determinar horas de ativação e desativação automáticas do monitor de sono e escolher a sua seleção das vistas a apresentar no dispositivo. Se tiver determinado um objetivo diário para os passos na aplicação, o Fit Connect 100 assume este objetivo para o/a avisar através de um alarme de vibração de que atingiu o objetivo.

Compatibilidade

A aplicação Soehnle Connect é compatível com Google Fit® e Apple Health®. Depois de os dispositivos transmitirem os dados para a aplicação Soehnle Connect, os mesmos podem ser transferidos automaticamente para a respetiva aplicação Google

Fit® / Apple Health® utilizada. Para tal, coloque um visto na respetiva opção no menu “Mais acerca da App”. Poderá ser necessário autorizar no Google Fit® / Apple Health® ou nas configurações da aplicação no seu smartphone a utilização da aplicação Soehnle como fonte. Para tal, consulte as instruções das aplicações de terceiros ou do seu sistema operativo.

5. Dispositivo e operação

Com o fitness tracker da Soehnle é possível registar vários dados e alguns podem ser apresentados diretamente no ecrã. Podem ser encontradas mais indicações, gráficos ou dicas na aplicação Soehnle Connect. Aí, poderá também utilizar mais funções, combinar e gerir os seus dados registados. Configurações para objetivos, alarme de vibração (despertador), etc. devem ser sempre efetuadas na aplicação.

P

Fig.	Modo padrão
5.1	Hora, data, estado de carga da bateria
5.2	Contador de passos*

Fig.	Modo padrão
5.3	Calorias queimadas*
5.4	Distância percorrida*
5.5	Duração da atividade em horas e min.*
5.6	Objetivo diário definido* em % (variantes de apresentação)
5.7	Alarme de vibração (despertador)
5.8	Chamadas e mensagens recebidas
5.9	Monitor de sono: duração de sono, fases do sono

Operação geral: Tocando no botão sensível ao toque, pode alternar entre as várias vistas (**5.1 - 5.9**) no ecrã do Fit Connect 100.

* Os dados diários são automaticamente colocados a zero à meia-noite. Os passos, calorias, etc., que são visíveis durante o dia são contados a partir da meia-noite.

Hora, data e estado de carga da bateria

O modo de relógio **(5.1)** é iniciado através do toque do botão sensível ao toque. Aqui é também indicada a data e o estado de carga da bateria interna (estado da bateria) (ver também 3. *Carregar bateria*).

Indicação de atividades diárias no fitness tracker

Também através do acionamento do botão sensível ao toque, pode alternar entre as várias atividades diárias: passos **(5.2)**, calorias queimadas **(5.3)** e distância em quilómetros **(5.4)**. O seu fitness tracker está equipado com um sensor de movimento sensível, o qual reconhece padrões de movimento

típicos de passada e conta os mesmo como passos. A distância percorrida apresentada é calculada pelo Fit Connect 100 através do número de passos, em conjugação com o comprimento da passada indicado na aplicação Soehnle Connect. Se necessário, o comprimento da passada utilizado pode ser alterado nas configurações do dispositivo do Fit Connect 100 na aplicação Soehnle Connect. O comprimento da passada introduzido de fábrica é de 70 cm.

Monitor de sono

O registo do sono deve ser iniciado pelo utilizador, ativando o monitor de sono, conforme explicado de seguida. Ao contrário do que acontece com

as atividades diárias, os resultados de medição do sono apenas são apresentados na aplicação Soehnle Connect. No monitor de sono, o dispositivo não conta os movimentos como passos, mas analisa os dados dos movimentos relativamente à qualidade do sono.

Ativar o monitor de sono ☀️ → 🌙 :

P Para iniciar a função de análise de sono, muda primeiro, através do acionamento do botão sensível ao toque, para a indicação do monitor de sono **(5.9)**. Prima o botão sensível ao toque durante aprox. 5 segundos. O monitor de sono é ativado. Saberá que o monitor de sono está ativado quando o tracker apenas apresentar uma lua e a hora.

Desativar o monitor de sono

Para voltar a desativar o monitor de sono, toque no botão sensível ao toque para ativar o ecrã. Toque novamente no botão sensível ao toque e mantenha-o premido durante aprox. 5 segundos. O monitor de sono está agora desativado.

Ativação e desativação automática do monitor de sono:

Em alternativa à ativação manual do monitor de sono, pode fazer com que a função de análise de sono seja automaticamente ativada e desativada. Neste caso, às horas indicadas, o fitness tracker ativa e desativa automaticamente o monitor de sono. A função de análise de sono automática encontra-se

na aplicação Soehnle Connect, nas configurações do dispositivo. Na aplicação Soehnle Connect, pode consultar as horas de sono diárias, as várias fases do sono e a duração da(s) fase(s) de sono profundo.

Funções de notificação

A vista **(5.8)** é automaticamente apresentada quando recebe uma chamada ou uma SMS. Se receber uma chamada ou uma SMS no seu smartphone e se o fitness tracker se encontrar dentro do alcance (Bluetooth), o mesmo apresenta o número da chamada que está a receber. Se tiver o número gravado na lista telefónica do seu smartphone, será apresentado o nome da pessoa que está a ligar. Para tal, a

aplicação Soehnle Connect tem de possuir autorização de acesso aos contactos, ao telefone e às SMS. Esta autorização é expressamente pedida quando emparelha o fitness tracker com a aplicação Soehnle Connect durante a primeira colocação em funcionamento (onboarding). Se não tiver confirmado essa autorização, pode atribuir a autorização posteriormente, através do seu smartphone com sistema operativo Android™, a partir da versão 6.0, nas definições do sistema operativo, em “Aplicações”. Em alternativa, remova o dispositivo da aplicação Soehnle Connect e do menu do Bluetooth do sistema operativo do seu smartphone (nas definições) e volte a adicionar o fitness tracker à aplicação (primeira ligação com a aplicação Soehnle Connect).

Transmissão de dados para o smartphone / tablet

O seu fitness tracker da Soehnle dispõe de uma memória interna. Este grava os dados dos últimos 14 dias. Dentro desse período de tempo, ligue o fitness tracker regularmente à aplicação Soehnle Connect para que os dados gravados possam ser transferidos e utilizados durante um período de tempo mais longo.

Abra a aplicação Soehnle Connect. Com o dispositivo por perto, os dados serão automaticamente transferidos por *Bluetooth*® para a aplicação. Ou, na página inicial (dashboard) da aplicação, arraste o dedo para baixo (pull to refresh). Certifique-se de que o *Bluetooth*® no seu smartphone / tablet está

ativo. Os dados são transferidos e estarão depois visíveis na aplicação, nas respetivas áreas.

Poderá encontrar as informações mais recentes sobre o seu produto na internet, em www.soehnle.de/en/products/details/fit-connect-100/

6. Limpeza e cuidados

Limpe o fitness tracker com um pano suave e úmido. Deixe o dispositivo secar completamente ao ar antes de o colocar, guardar ou carregar a bateria.

Uma utilização incorreta do dispositivo pode causar danos. Não utilize produtos de limpeza agressivos, escovas duras ou objetos afiados. Estes podem danificar as su-

perfícies. O seu fitness tracker não é impermeável! Não mergulhe o dispositivo na água ou em outros líquidos.

7. Serviço ao cliente

Em caso de questões ou sugestões, contacte o nosso serviço de apoio ao cliente:

Linha direta: 00 800 538 38 383 (chamada gratuita)

Seg. – Sex., 08:00 – 18:00

Internet: soehnle.de

8. Mais informações

Para mais informações, vá à nossa página da internet www.soehnle.com

9. Dados técnicos

Número de artigo:	68100
Versão <i>Bluetooth</i> [®] :	4.0
Ligação USB:	Tipo A 2.0
Faixa de frequência:	2,4 GHz
Potência de transmissão máx.:	1 mW
Tipo de bateria:	Polímero de lítio
Tipo de ecrã:	OLED

Dimensões do ecrã:	40,5 x 11,5 mm
Classe de proteção:	IPx4
Armazenamento de dados:	14 dias
Duração da bateria (standby):	até 10 dias (dependendo da intensidade da utilização e da fun- ção de pulsação)

Indholdsfortegnelse

1. Leveringsomfang
2. Produktbeskrivelse
3. Henvisninger
4. Første ibrugtagning
5. Apparat og betjening
6. Rengøring og pleje
7. Forbrugerservice
8. Yderligere oplysninger
9. Tekniske data

DK

1. Leveringsomfang

- 1x Soehnle Fit Connect 100 (Fitness Tracker med udtageligt visningsmodul)
- 1x brugsanvisning

2. Produktbeskrivelse

For at hjælpe dig med motion og helbred, registrerer din personlige Soehnle Fitness Tracker Fit Connect 100 din daglige aktivitet som antal skridt, tilbagelagt distance, aktivitetsvarighed, kalorieforbrug og opnåelse af dit daglige bevægelsesmål. I søvntilstand registreres søvnvarigheden og søvnfaserne. Ved hjælp af *Bluetooth*[®] sendes dine data til

din Soehnle Connect-App og kan analyseres der.

3. Henvisninger

Læs denne brugsanvisning og de efterfølgende henvisninger grundigt igennem, før du anvender apparatet, og opbevar den til senere brug.

ADVARSEL! Farlig for børn ved indtagelse! Børn må ikke lege med enheden. Børn må ikke komme i kontakt med produktet.

ADVARSEL! Fare for brand/eksplosion eller ætsninger! Dette produkt indeholder et lithium-polymer-batteri. Det må ikke afmonteres, skilles ad, kastes i ild eller kortsluttes. Oplad ikke batteriet ved en temperatur på under 5 eller over 40 celsiusgrader.

ADVARSEL! Eventuelle materielle skader! Apparatet er stænkvandsbeskyttet, men ikke vandtæt. Nedsenk aldrig apparatet i vand.

ADVARSEL! Eventuelle materielle skader! Apparatet må ikke falde ned, og det må ikke udsættes for stød. Udsæt ikke apparatet for ekstreme temperaturer eller stærke temperaturudsving. Beskyt også apparatet mod direkte sol og støv. Brug ikke skrappe kemikalier eller aggressive eller skurende rengøringsmidler til rengøring. Beskyt displayet mod hårde og ridsende genstande.

BEMÆRK! Formålsbestemt brug: Produktet er udelukkende beregnet til privat, ikke-erhvervsmæssig husholdningsbrug. Det er ikke et lægeligt apparat.

BEMÆRK! Bruger du ikke apparatet i længere tid,

bør du alligevel oplade batteriet helt hver 3.-6. måned for at sikre batteriets funktionsduelighed.



EF-direktiv 2008/12/EF om batterier og udtjente akkumulatorer

Batterier og akkumulatorer må ikke bortskaffes med husholdningsaffaldet. Brugte batterier eller akkumulatorer skal afleveres på de offentlige indsamlingssteder i din kommune eller der, hvor der sælges batterier af den pågældende type.

DK



Bortskaffelse af elektrisk og elektronisk udstyr EF-direktiv 2012/19/EU

Dette produkt må ikke behandles som almindeligt husholdningsaffald men skal afleveres på et indsamlingssted til genanvendelse af elektrisk



og elektronisk udstyr. Du kan få mere at vide om dette hos de kommunale myndigheder, de kommunale affalds afhentnings selskaber eller den butik, hvor du har købt produktet.



Hermed erklærer Soehnle, at dette apparat er i overensstemmelse med de grundlæggende krav og de øvrige relevante bestemmelser i direktiverne 2014/53/EU. Du finder EU-konformitetserklæringen på **www.soehnle.com**

4. Første ibrugtagning

Batteriopladning

Oplad Fitness Tracker helt, inden du tager den i brug første gang. Fjern først visningsmodulet **(A)** fra armbåndet **(B)** ved at du trykker armbåndet indad på højre side **(4.1)**, indtil visningsmodulet løsner sig. Træk visningsmodulet ud af armbåndet **(4.2)**. Sæt visningsmodulets USB-stik **(D)** i en gængs, aktiv USB-port. Vær opmærksom på, at modulets kontakter **(4.3)** rører ved USB-portens kontakter, i modsat fald oplades apparatet ikke. I displayet **(5.1)** vises batteriets opladningstilstand ( = fuldt opladet /  = batteri tomt).

Installation af Soehnle Connect-App



Android™: ≥ 6.0 • iOS®: ≥ 9.0,
Bluetooth®: ≥ 4.0

For at få det fulde udbytte af dit produkt, download og installer den gratis Soehnle Connect-App på din smartphone eller tablet. Scan den nedenfor viste QR-kode for at få adgang til appen i Appstore. Som et alternativ finder du appen på din Android™-enhed på Google Play eller på din Apple®-enhed i Apple App Store. Appen hedder: "Soehnle Connect".

Første oprettelse af forbindelse til Soehnle Connect-App

Aktiver *Bluetooth*® på din smartphone eller tablet, og tænd Soehnle Connect-Appen. Når du starter appen første gang, ledes du automatisk gennem den proces, der kobler dig op til Soehnle-apparatet. Hvis du allerede tidligere har brugt Soehnle Connect-Appen sammen med produkter fra Soehnle, gå til "Hovedmenu", klik på "Mine apparater" og derefter på "Tilføj apparat" for at koble Fitness Tracker til Soehnle Connect-App. Du guides automatisk gennem installationsprocessen.

DK

Opsætning af din Fitness Tracker

Din Fitness Tracker kan let opsættes via Soehnle Connect-Apps brugerflade. Efter opkoblingen indstilles klokkeslæt og dato automatisk i henhold til smartphonens eller tabletens systemtid. Desuden kan du i menuen "Mine apparater" under de pågældende indstillinger vælge tider på op til fem vibrationsalarmer (vækkeur) samt automatiske tænd- og sluktider for søvntilstand og vælge, hvilke visninger, du ønsker at se på apparatet. Hvis du i appen har valgt et dagsmål baseret på antal skridt, overtager Fit Connect 100 det og gør dig pr. vibrationsalarm opmærksom på det, når du har nået dit dagsmål.

Kompatibilitet

Soehnle Connect-App er kompatibel med Google Fit® og Apple Health®. Efter at apparaterne har overført dataene til Soehnle Connect-App, kan de hvis det ønskes automatisk kopieres til App Google Fit® / Apple Health®. Sæt et flueben det pågældende sted i menuen "Mere om appen". Eventuelt er det nødvendigt at tillade brugen af Soehnle-appen som kilde i Google Fit® / Apple Health® eller ved appindstillingerne på din smartphone. Se i de fremmede apps vejledning/i dit styresystem for flere oplysninger.

5. Apparat og betjening

Soehnle Fitness Tracker kan registrere diverse data og til dels vise dem direkte på displayet. Supplerende visninger, grafik og tips finde du i Soehnle Connect-App. Der finder du også flere funktioner og du kan samkøre og administrere dine registrerede data. Indstillinger for mål, vibrationsalarm (vækkeur) osv. skal altid foretages i appen.

III.	Tilstand
5.1	Klokkeslæt, dato, batteriets opladestatus
5.2	Skridttæller*
5.3	Kalorieforbrug*
5.4	Tilbagelagt distance*

III.	Tilstand
5.5	Aktivitetsvarighed i timer og minutter*
5.6	Fastsat dagsmål i % (visningsvarianter)
5.7	Vibrationsalarm (vækkeur)
5.8	Indgående opkald og beskeder
5.9	Søvntilstand: Søvnvarighed, søvnfaser

Generel betjening: Ved at berøre sensorknappen kan du skifte mellem forskellige visninger **(5.1 - 5.9)** på Fit Connect 100's display.

* Dagsrelaterede data nulstilles automatisk kl. 24. De skridt, kalorier osv., der ses i løbet af dagen, tælles derfor fra kl. 0 den pågældende dag.

Klokkeslæt, dato og batteriets opladestatus

Tidstilstanden **(5.1)** startes ved at berøre sensorknappen. Her vises også datoen og opladestatus på det interne batteri (batteristatus) (se også under 3. *Batteriopladning*).

Dagsaktivitet-visning på Fitness Tracker

Ligeledes ved at berøre sensorknappen kan du skifte mellem de forskellige dagsaktiviteter puls-frekvens **(5.2)**, kalorieforbrug **(5.3)** og distance i kilometer **(5.4)**. Din Fitness Tracker er udstyret med en følsom bevægelsessensor, der genkender typiske bevægelsesmønstre for fodgængere og tæller dem

som skridt. Den viste tilbagelagte distance fremkommer i Fit Connect 100 ved antallet af skridt i forbindelse med den i Soehnle Connect-App gemte skridtlængde. Den anvendte skridtlængde kan ved behov tilpasses i Fit Connect 100's indstillinger i Soehnle Connect-App, fabriksindstillingen for skridtlængden er 70 cm.

Søvntilstand

Registreringen af søvnen skal startes af brugeren ved at aktivere søvntilstand, hvilket forklares i det følgende. I modsætning til dagsaktiviteten vises måleresultaterne fra søvnen udelukkende på Soehnle Connect-App. I søvntilstanden tæller apparatet ikke

skridt, når du bevæger dig, men analyserer bevægelsesdata med hensyn til din søvnkvalitet.

Aktivering af søvntilstand → :

For at starte søvntilstanden, skift først til visning af søvntilstanden **(5.9)** ved at trykke på sensorknappen. Hold sensorknappen nede i ca. 5 sekunder. Nu aktiveres søvntilstanden. Du kan se det at du på Fitness Trackers visning kun kan se en måne og ved at klokkeslættet er aktiveret og vises.

Deaktivering af søvntilstanden → :

For at slukke for søvntilstanden, berør sensorknappen for at aktivere displayet. Berør nu igen sensorknappen og hold den nede i ca. 5 sekunder. Nu er søvntilstanden igen deaktiveret.

Automatisk tænd og sluk af søvntilstanden:

Som et alternativ til den manuelle aktivering af søvntilstanden kan du aktivere automatisk tænd og sluk. Her tænder og slukker Fitness Tracker søvntilstanden automatisk på de valgte tidspunkter. Den automatiske søvntilstand finder du i Soehnle Connect-App under indstillingsmulighederne. I Soehnle Connect-App kan du se den daglige søvnlængde, forskellige søvnfaser og varigheden af fasen/faserne med dyb søvn.

Meddelelsesfunktioner

Ved indgående opkald eller SMS'er fremkommer den pågældende visning **(5.8)** automatisk. Hvis nogen ringer eller sender en SMS til din smartphone, og Fitness Tracker er inden for rækkevidde (Bluetooth), vises nummeret på det indgåede opkald/den indgåede SMS. Hvis du har gemt nummeret i telefonbogen på din smartphone, vises navnet på den pågældende person. Det er en forudsætning, at du har koblet Soehnle Connect-App til kontakt, telefon og SMS. Når du tilføjer Fitness Tracker til Soehnle Connect-App, mens den tages i brug (onboarding), anmodes du udtrykkeligt om dit samtykke til denne opkobling. Hvis du ikke giver dit samtykke, kan du

ved smartphones med styresystemet Android™, fra version 6.0, give dit samtykke på et senere tidspunkt. Du kan gøre det i indstillingerne i styresystemet under "Apps". Som et alternativ kan du fjerne appen fra Soehnle Connect-App og fra Bluetooth-menuen i styresystemet på din smartphone (kan findes under Indstillinger) og derefter igen tilføje Fitness Tracker til appen (første opkobling til Soehnle Connect-App).

Dataportabilitet til smartphone / tablet

Din Soehnle Fitness Tracker har en hukommelse. Den gemmer data fra de sidste 14 dage. Opret venligst regelmæssigt forbindelse til Fitness Tracker inden for denne periode for at overføre de gemte data

til Soehnle Connect-App og for at kunne bruge dem i længere tid.

Tænd Soehnle Connect-App. Hvis apparatet er i nærheden, overføres dataene automatisk til appen via *Bluetooth*®. Eller du swiper nedad (pull to refresh) på appens display (Dashboard). Vær opmærksom på, at *Bluetooth*® er aktiveret på din smartphone / tablet. Dataene overføres nu og kan derefter ses på appen i de pågældende områder.

Opdaterede oplysninger om dit produkt finder du på internettet på www.soehnle.de/en/products/details/fit-connect-100/

6. Rengøring og pleje

Rens Fitness Tracker med en blød, fugtig klud. Lad apparatet lufttørre helt, inden du bruger det igen, inden det skal pakkes væk eller inden batteriet oplades.

Ukorrekt håndtering af produktet kan medføre, at det ødelægges. Brug ikke aggressive rensmidler, hårde børster eller skarpe genstande. De kan ødelægge overfladen. Din Fitness Tracker er ikke vandtæt! Nedsenk aldrig apparatet i vand eller andre væsker.

DK

7. Forbrugerservice

Hvis du har spørgsmål eller forslag, er du velkommen til at kontakte vores forbrugerservice:

Hotline: 00 800 538 38 383 (gratis)

Ma-fr kl. 8–18

Internet: soehnle.com

8. Yderligere oplysninger

Hvis du ønsker flere oplysninger, besøg vores hjemmeside www.soehnle.com

9. Tekniske data

Artikelnummer:	68100
Bluetooth®-version:	4.0
USB-tilslutning:	2.0 type-A
Frekvensbånd:	2,4 GHz
Maks. transmissionskapacitet:	1 mW
Batteritype:	lithium-polymer
Displaytype:	OLED
Displaymål:	40,5 x 11,5 mm
Beskyttelsesklasse:	IPx4
Datahukommelse:	14 dage
Batteritid (standby):	op til 14 dage (afhængigt af brugsintensitet og pulsfunktion)

Innehållsförteckning

1. Leveransomfattning
2. Produktbeskrivning
3. Hänvisningar
4. Första idrifttagning
5. Apparat och betjäning
6. Rengöring och skötsel
7. Förbrukar-service
8. Ytterligare informationer
9. Tekniska data

1. Leveransomfattning

- 1x Soehnle Fit Connect 100 (Fitness Tracker med uttagbar displaymodul)
- 1x Bruksanvisning

2. Produktbeskrivning

Din personliga Soehnle Fitness Tracker Fit Connect 100 samlar dina dagliga aktiviteter som antal steg, tillbakalagd distans, aktivitetstid, kaloriförbrukning och uppnående av ditt dagliga rörelsemål,, för att stödja dig gällande fitness och hälsa. Med sömnmodus samlas både sömntid och sömnfas in. Över *Bluetooth*® kommer data att överföras till din

Soehnle Connect-App och kan där utvärderas.

3. Hänvisningar

Läs noga bruksanvisningen och följande hänvisningar, innan du använder apparaten och spar denna bruksanvisning.

WARNING! Fara för att småbarn kan svälja den. Barn får inte leka med enheten. Håll den undan för barnen.

WARNING! Fara för brand/explosion eller frätskador! Artikeln innehåller ett litium-polymer-batteri. Detta får inte tas ut, tas isär, kastas i elden eller kortslutas. Ladda inte batteriet vid temperaturer under 5° eller över 40° C.

OBS! Möjliga saksador! Apparaten är stänkvattenskyddad, men inte vattentät. Håll apparaten inte under vatten.

OBS! Möjliga saksador! Låt inte apparaten ramla ner och skydda den från stötar. Utsätt den inte för extrema temperaturer eller starka temperaturförändringar. Skydda apparaten även för direkt solinstrålning och damm. Använd inte skarpa kemikalier för rengöring, aggressiva eller slipande rengöringsmedel. Skydda displayen för hårda och repande föremål.

HÄNVISNING! Avsedd användning: Produkten är uteslutande avsedd för privat, inte kommersiell hushållsbruk. Det är inte någon medicinsk apparat.

HÄNVISNING! Skulle du inte använda apparaten över en längre tidsperiod, ladda batteriet ändå en

gång komplett var 3-6 månad, för att garantera batteriets funktionsduglighet.



**Batteri-avfallshantering EG-direktiv
2008/12/EC**

Batterier och laddare hör inte i hushållsavfall. Du ska lämna in dina gamla batterier eller laddare vid offentliga samlingsplatser i din kommun eller lämna in på försäljningsställen för respektive batteri.



**Avfallshantering av elektriska och
elektroniska apparater EG-direktiv
2012/19/EC**

Detta produkt ska inte hanteras som normalt hushållsavfall, utan lämnas vid en återvinningsstation för recycling av elektriska och elektro-



niska apparater. Ytterligare informationer får du via din kommun, kommunala återvinningsplatser eller affären, där du har köpt produkten.



Härmed förklarar Soehnle, att denna apparat är i överensstämmelse med grundläggande krav och övriga tillämpliga bestämmelser i 2014/53/EU direktivet. EU-konformitetsförklaring hittar du under **www.soehnle.com**

4. Första idrifttagning

Ladda batteriet

Ladda upp Fitness Trackern fullständigt före första idrifttagning. Lossa härför displaymodulen **(A)** ur armbandet **(B)**, genom att trycka armbandet på högra sidan inåt **(4.1)**, tills displaymodulen lossnar. Dra displaymodulen ur armbandet **(4.2)**. Sätt displaymodulens USB-stickan **(D)** i en vanlig, aktiv USB-anslutning. Observera, att modulens kontakter **(4.3)** berör USB-anslutningens kontakter, då i annat fall apparaten inte laddas.. I displayen **(5.1)** visas batteriets laddningstillstånd ( helt laddat /  = batteriet-slut).

Installera Soehnle Connect-App



Android™: ≥ 6.0 • iOS®: ≥ 9.0,
Bluetooth®: ≥ 4.0

För full funktion, installera kostnadsfri Soehnle Connect-App på din smartphone eller ditt skrivbord. Scannar nedan avbildad QR-kod för att komma till appen i Appstore. Alternativt hittar du appen för din Android™-apparat på Google Play eller för din Apple®-apparat i App Store. Observera vid sökandet det rätta namnet för appen: "Soehnle Connect-App".

Första kontakt med Soehnle Connect-App

Aktivera *Bluetooth*® på din smartphone eller ditt skrivbord och starta Soehnle Connect-App. När du startar appen för första gången, kommer du automatiskt att föras genom Soehnle-apparatens förbindelse-process. När du redan har använt Soehnle Connect-Appen med Soehnle-produkter, fortsätt till Fitness Trackern i Soehnle Connect-Appen till „Huvudmenyn“ förbindelse och klicka på „Mina apparater“ och sedan på „Lägg till apparat“. Du kommer automatiskt att föras genom installationsprocessen.

S

Installering av din Fitness Tracker

Alla inställningar av din Fitness Tracker kommer bekvämt att genomföras via Soehnle Connect-Appens användaryta. Tid och datum ställs automatiskt in efter förbindelsen enligt smartphonens eller skrivbordets systemtid. Dessutom kan du i menyn "Mina apparater" i motsvarande apparatinställningar sätta tider för upp till fem vibrationslarm (väckerklocka), bestämma automatiska till- och frånkopplingstider av sömnmodulen och göra ditt val av displays som ska visas i apparaten. Såvida du har fastlagd ett dagmål, tar Fit-Connect 100 över detta, för att göra dig uppmärksam per uppnådd vibrationslarm.

Kompatibilitet

Soehnle Connect-Appen är kompatibel med Google Fit® och Apple Health®. När apparaterna har överförd data till Soehnle Connect-App, kan dessa på begäran automatiskt i respektive använd App Google Fit® / Apple Health® spelas över. Sätt härtill i menyn "Mer om appen" motsvarande bock. Eventuellt är det nödvändigt, i Google Fit® / Apple Health® eller vid App-inställningar på din smartphone att medge användningen av Soehnle Appen som källa. Se härför i bruksanvisningen för främmande-appar resp. ditt driftsystem.

5. Apparat och betjäning

Med Soehnle Fitness Tracker kan olika data samlas in och delvis visas direkt på displayen. Ytterligare displays, grafiker och tips hittar du i Soehnle Connect-Appen. Där kan du även nyttja andra funktioner, dina insamlade data sammanföra och förvalta. Inställningar för mål, vibrationslarm (väckarklocka), osv. ska alltid göras i appen.

Avbild	Modus
5.1	Tid, datum, batteriets-laddningsstatus
5.2	Stegräknare*
5.3	Kaloriförbrukning*
5.4	Tillbakalagd sträcka*

Avbild	Modus
5.5	Aktivitetstid i timmar och minuter*
5.6	Satt dagmål* i % (framställningsvarianter)
5.7	Vibrationslarm (väckarklocka)
5.8	Inkommande samtal och nyheter
5.9	Sömnmodus Sömntid, sömnfaser

Generell betjäning: Genom att beröra sensor-knappen kan man växla mellan olika vyer **(5.1 - 5.9)** på displayen Fit Connect 100.

* Dagens data kommer alltid klockan 24.00 automatiskt att ställas på noll. Stegen, kalorierna osv., som under dagen kan ses, kommer därför att räknas från klockan 0.00 samma dag.

Tid, datum och batteriets-laddningsstatus

Tidmodus **(5.1)** startas genom beröring av sensor-knappen. Här visas även datum, liksom laddningsstatus av det interna batteriet (Batteristatus) (se även under 3. *Ladda batteriet*).

Dagaktiviteter-display på Fitness Tracker

Likaså kan genom beröring av sensor-knappen växlas mellan olika dagaktiviteter steg **(5.2)**, kalorieförbrukning **(5.3)** och distans i kilometer**(5.4)**. Din Fitness Tracker är försedd med en känslig rörelsesensor, som känner igen stegtypiska rörelsemönster och räknar dessa som steg. Den visade tillbakalagda sträckan

resulterar i Fit Connect 100 ur antal steg i förbindelse med det i Soehnle-Connect-appen samlade stegvärde. Den använda steglängden kan vid behov anpassas i Fit Connect 100 apparatinställning i Soehnle Connect-Appen".Steglängden vid utlämningen är 70 cm.

Sömnmodus

Anteckningen av sömnen måste startas av användaren genom aktivering av sömnmodus, som nedan kommer att förtydligas. Tvärtemot dagaktiviteterna kommer mätresultaten av sömn uteslutande visas i Soehnle Connect-Appen. I sömnmodus räknar apparaten vid rörelse inga steg, utan analyserar rörelsedata med hänsyn till sömnkvalitet.

Aktivering av sömnmodus ☀️ → 🌙 :

För att starta sömnfunktionen växla först genom beröring av sensor-knappen till displayen av sömnmodus **(5.9)**. Håll nu sensor-knappen i ca 5 sekunder. Sömnmodus blir aktiverad. Detta känner du igen på, att trackern enbart aktiverar och visar displayen med en måne och klockslaget.

Deaktivera sömnmodus 🌙 → ☀️ :

För att åter stänga av sömnmodus, vidrör sensor-knappen för att aktivera displayen. Vidrör nu på nytt sensor-knappen och håll den i ca 5 sekunder. Sömnmodus blir nu åter deaktiverad.

Automatisk till- och frånkoppling av sömnmodus.

Alternativt till manuell hantering av sömnmodus, kan du även en automatisk till- och frånkoppling av sömnfunktionen. I detta fall kopplar Fitness Tracker sömnmodus till den valda tiden automatisk till och från. Den automatiska sömnfunktionen hittar du i Soehnle Connect-App under apparatinställningar. I Soehnle Connect-Appen kan du följa upp den dagliga sömnlängden, olika sömnfaser och längden av djupsömnfasen (er).

S

Meddelandefunktioner

Displayen **(5.8)** visas automatiskt vid inkommande eller utgående samtal eller SMS. Kommer på din

smartphone ett telefonsamtal in eller ett SMS-meddelande och finns Fitness Trackern inom räckvidd (Bluetooth), visar displayen telefonnummret från inkommande samtal. Har du lagrat numret från personen som ringer i telefonboken av din smartphone, kommer personens namn att visas. Förutsättning härför är, att Soehnle Connect-Appen har fått åtkomsträttigheter för kontakter, telefon och SMS. Dessa kommer att uttryckligen sökas som tillstånd när man tillägger Fitniss Trackers med Soehnle Connect-Appen under idrifttagning (Onboarding). Skulle du inte ha beviljat detta, kan du hos smartphones med driftsystemet Android™, från version 6.0, i inställningarna i driftsystemet under "Apps" utfärda det i efterhand. Alternativt avlägsna apparaten ytter-

ligare en gång från Soehnle Connect-App och även från driftsystemets Bluetoothmenyn i din smartphone (att hitta under inställningar) och lägg till Fitness Trackern på nytt i Appen (första sammankoppling med Soehnle Connect-App).

Dataöverföring till smartphone/skrivbord.

Din Soehnle Fitness Tracker förfogar över ett minne. Detta säkrar data från de senaste 14 dagar. Koppla Fitness Trackern regelbundet inom denna tid, för att överföra och utnyttja under längre tid sparad data till Soehnle Connect-Appen.

Starta Soehnle Connect-Appen. Såvida apparaten finns i närhet, överförs data automatiskt via *Blue-*

tooth® till Appen. Eller dra på Appens huvudbildskärm (Dashboard) neråt (pull to refresh). Observera, att *Bluetooth*® är aktiverad på din smartphone/ditt skrivbord. Data kommer nu att överföras och kan sedan ses i appens respektive område.

Respektive senaste informationer till dina produkter hittar du på Internet under www.soehnle.de/en/products/details/fit-connect-100/

6. Rengöring och skötsel

Rengör Fitness Trackern med en mjuk, fuktig duk. Låt apparaten torka helt i luften, innan du åter sätter den tillbaka, förvarar eller ladda upp batteriet.

Vid olämplig hantering med apparaten kan den få en skada. Använd inga aggressiva rengöringsmedel, borstar med hård borste eller vassa föremål. Dessa kan skada ytan. Din Fitness Tracker är inte vattentät! Doppa därför inte apparaten i vatten eller annan vätska.

S

7. Förbrukar-service

Vid frågor och förslag står vår Förbrukar-Service gärna till ditt förfogande.

Hotline: 00 800 538 38 383 (avgiftsfri)

Måndag–fredag, 08.00–18.00

Internet: soehnle.com

8. Ytterligare informationer

För ytterligare informationer besök vår Internetsida www.soehnle.com

9. Tekniska data

Artikelnummer:	68100
Bluetooth® Version:	4.0
USB anslutning:	2.0 Typ-A
Frekvensband:	2,4 GHz
Max. sändningseffekt:	1 mW
Batterityp:	Litium-polymer
Displaytyp:	OLED
Displaymått:	40,5 x 11,5 mm
Skyddsklass:	IPx4
Dataminne:	14 dagar
Batteriets giltighetstid (Standby):	Upp till 10 dagar (<i>avhängigt från användarintensitet och pulsfunktion</i>)

Innhold

1. Leveringens omfang
2. Produktbeskrivelse
3. Tips
4. Første bruk
5. Enhet og betjening
6. Rengjøring og vedlikehold
7. Forbrukerservice
8. Ytterligere informasjon
9. Tekniske data

NO

1. Leveringens omfang

- 1x Soehnle Fit Connect 100 (aktivitetsarmbånd med avtakbar visningsmodul)
- 1x bruksanvisning

2. Produktbeskrivelse

Din personlige Soehnle Fitness Tracker Fit Connect 100 lagrer dine daglige aktiviteter slik som antall skritt, distanse, aktivitetsvarighet, kaloriforbruk og oppnåelser av daglige treningsmål for å støtte din form og helse. Søvnmodus registreres søvnens varighet og søvnfasene. Dataene overføres til din Soehnle Connect-app via *Bluetooth*[®], og kan evalueres der.

3. Tips

Les denne manualen og følgende informasjon nøye før enheten brukes, og oppbevar manualen på et trygt sted.

ADVARSEL! Fare for svelging av små barn! Barn må ikke leke med enheten. Holdes unna barn.

ADVARSEL! Fare for brann/eksplosjon eller forbrenning! Denne artikkelen inneholder et lithium polymer-batteri. Dette kan ikke fjernes, demonteres, kastes i flammer eller kortsluttes. Ikke lade batteriet ved temperaturer under 5 eller over 50 grader celsius.

PASS OPP! Mulig skade på eiendeler! Enheten er sprutsikker men ikke vanntett. Ikke hold enheten under vann.

PASS OPP! Mulig skade på eiendeler! Ikke mist enheten og beskytt den fra støt. Ikke eksponere enheten for ekstreme temperaturer eller store temperaturforandringer. Beskytt også enheten fra direkte sollys og støv. Ikke benytt tunge kjemikalier, sterke eller slipende rengjøringsmidler for rengjøring. Beskytt skjermen fra harde og skrapende objekter.

MERK! Tiltent bruk: Produktet er eksklusivt tiltent brukt av private, ikke-kommersielle husholdninger. Dette er ikke en medisinsk enhet.

MERK! Dersom du ikke bruker enheten for en lang periode, lades batteriet en gang hver 3 til 6 måned for å sikre at det er fullt funksjonelt.



Batteriavhending EU-direktiv 2008/12/EU

Batterier og oppladbare batterier må ikke avhendes i husholdningsavfallet. Du må returnere dine gamle batterier eller oppladbare batterier til en lokalt gjenvinningsstasjon, eller til et sted hvor denne type batterier selges.



Avhending av elektriske apparater EU-direktiv 2012/19/EU

Dette produktet må ikke behandles som vanlig husholdningsavfall. Den må avhendes på en gjenvinningsstasjon for resirkulering av elektrisk og elektronisk utstyr. Du finner ytterligere informasjon hos din lokale gjenvinningsstasjon, eller fra firmaet du kjøpte produktet fra.



NO



Soehnle erklærer herved at denne enheten samsvarer med grunnleggende krav og andre relevante bestemmelser ifølge direktiv 2014/53/EU. EUs samsvarserklæring finnes på **www.soehnle.com**

4. Første bruk

Lade batteriet

Lad Fitness Tracker fullt opp før første bruk. For å gjøre dette fjernes visningsmodulen **(A)** fra strop-
pen **(B)** ved å trykke strop-
pen innover på høyre side
(4,1) inntil skjermmodulen frigjøres. Dra skjermmo-
dulen ut av strop-
pen **(4,2)**. Plugg USB-pluggen til
skjermmodulen **(D)** inn i en standard aktiv USB-port.
Merk at kontaktene på modulen **(4,3)** må berøre
kontaktene på USB-porten. ellers vil ikke enhe-
ten lade. Skjermen **(5,1)** viser status på batteriet
( = fullt ladet /  = tomt batteri).

Installer Soehnle Connect-appen



Android™: ≥ 6,0 • iOS®: ≥ 9,0,
Bluetooth®: ≥ 4,0

For full funksjonalitet installeres den gratis Soehnle
Connect-appen på din smarttelefon eller nettbrett.
Skanne QR-koden nedenfor for å finne appen i
appstore. Alternativt finner du appen for din An-
droid™-enhet på Google Play eller for din App-
le®-enhet på Apple App Store. Merk appens nøyak-
tige navn ved søk: "Soehnle Connect".

Første tilkobling med Soehnle Connect-appen

Aktiver *Bluetooth*® på smarttelefonen eller nettbrettet, og start Soehnle Connect-appen. Når du starter appen første gang vil du automatisk veiledes gjennom prosessen med tilkobling til en Soehnle-enhet. Dersom du allerede har brukt Soehnle Connect-appen med produkter fra Soehnle, går du til "Hovedmenyen" i Soehnle Connect-appen for å koble til aktivitetsarmbåndet og trykk på "Mine enheter" og deretter "Legg til enhet". Du veiledes automatisk gjennom installasjonsprosessen.

Oppsett av din Fitness Tracker

Alle innstillingene for din Fitness Tracker gjøres praktisk gjennom brukergrensesnittet i Soehnle Connect-appen. Tidspunkt og dato settes automatisk ut fra systemtidspunktet til smarttelefonen eller nettbrettet etter tilkobling. Du kan også velge tidspunkter for opptil fem vibrasjonsalarmer (alarmer) fra menyen "Mine enheter" i innstillingene til den korresponderende enheter, velge automatisk på- og av-tidspunkter for søvnmodus, og velge mellom forskjellige visninger som skal vises på enheten. Dersom du har valgt daglige mål for skritt i appen, sørger Fit Connect 100 for å varsle deg når du når målet med en vibrasjonsalarm.

Kompatibilitet

Soehnle Connect-appen er kompatibel med Google Fit® og Apple Health®. Etter at enheten har overført data til Soehnle Connect-appen, kan de overføres automatisk til Google Fit® / Apple Health® etter ønske. For å gjøre dette markeres boksen i menyen "Mer om appen". Det kan være nødvendig å tillate Soehnle-appen som kilde i Google Fit® / Apple Health® eller i appinnstillingene på smarttelefonen din. Se instruksjonene til eksterne apper eller operativsystemet ditt.

5. Enhet og betjening

Med Soehnle Fitness Tracker lagres forskjellige data som tidvis vises direkte på skjermen. Du kan finne flere skjermvisninger, grafikk og tips i Soehnle Connect-appen, hvor du også kan benytte andre funksjoner og slå sammen og styre dine innhentede data. Innstillinger for mål, vibrasjonsalarmer (alarmklokker) osv. må alltid gjøres fra appen.

Fig.	Modus
5,1	Tid, dato, batteriets ladestatus
5,2	Skritt-teller*
5,3	Kaloriforbruk
5,4	distanse*

Fig.	Modus
5,5	Aktivitetsvarighet i timer og min.
5,6	Sett daglig mål* i % (visningsvarianter)
5,7	Vibrasjonsalarm (alarmklokke)
5,8	Innkommende anrop og meldinger
5,9	Søvnmodus: søvnvarighet, søvnfaser

Generell drift: Berøring av sensorknappen bytter mellom forskjellige visninger (**5,1** til **9**) på skjermen til Fit Connect 100.

NO

Daglig data tilbakestilles automatisk til null ved midnatt. Skritt, kalorier osv. oppnådd gjennom dagen går derfor tilbake til 0 fra midnatt.

Tid, dato og batteriets ladestatus

Tidsmodus (**5,1**) startes ved å berøre sensornøkkelen. Dato og ladestatus til det interne batteriet (batteristatus) vises også her (se også under *3. Lade batteriet*).

Daglig aktivitetsvisning på aktivitetsarmbåndet

Ved å berøre sensornøkkelen kan du også bytte mellom forskjellige daglige aktiviteter som skritt (**5,2**), kaloriforbruk (**5,4**) og distanse i kilometer (**5,4**). Din Fitness Tracker med en sensitiv bevegelsessensor som detekterer typiske bevegelsesmønstre og teller dem som skritt. Distansen som dekkes av Fit Conne-

ct 100 beregnes fra antall skritt i sammenheng med skrittlengden lagret i Soehnle Connect-appen. Hvis nødvendig kan skrittlengden som benyttes justeres i enhetsinnstillingene til Fit Connect 100 gjennom Soehnle Connect-appen. Skrittlengden er som standard 70 cm.

søvnmodus

Lagring av søvn må startes av brukeren ved å aktivere søvnmodus, som forklares nedenfor. I motsetning til daglige aktiviteter, vises resultatene fra søvnmålinger bare i Soehnle Connect-appen. I søvnmodus teller ikke enheten skritt ved bevegelse, men analyserer bevegelsesdata med tanke på søvnkvalitet.

Aktivering av søvnmodus ☀️ -----> 🌙 :

For å starte søvnfunksjonen må visningen først endres til søvnmodus **(5,9)** ved å berøre sensornøkkelen. Hold inne sensorknappen i omtrent 5 sekunder. Søvnmodus aktiveres. Du gjenkjenner dette ved at aktivitetsarmbåndet bare aktiveres og viser visningen med en måne og klokken.

Deaktivering av søvnmodus 🌙 -----> ☀️ :

For å slå av søvnmodus trykkes det på sensorknappen for å aktivere displayet. Trykk inne sensorknappen igjen, og hold inne i omtrent 5 sekunder. Søvnmodus er nå deaktivert igjen.

Slå automatisk søvnmodus på og av:

Som en alternativ metode for å betjene søvnmodus, kan du også aktivere automatisk aktivering og deaktivering av søvnfunksjonen. Da vil Fitness Tracker automatisk bytte søvnmodus på og av til valgte tidspunkter. Du finner den automatiske søvnfunksjonen i Soehnle Connect-appen i enhetsinnstillingene. I Soehnle Connect-appen kan du følge den daglige søvnvarigheten, forskjellige søvnfaser og varigheten til dype søvnfaser.

varslingsfunksjoner

NO

Visningen **(5,8)** vises automatisk ved en innkommende samtale eller mottak av en SMS. Når telefo-

nen din mottar en telefonsamtale eller SMS-melding og Fitness Tracker er innenfor rekkevidde (Bluetooth), vises visningen nummeret til den innkommende samtalen. Dersom du har lagret anroperens nummer i telefonboken din, vises navnet til anroperen. Forutsetningen for dette er at du har gitt Soehnle Connect-appen tilgangsrettigheter til kontakter, telefon og SMS. Når aktivitetsarmbåndet legges til Soehnle Connect-appen under igangkjøring (påtroppende), bes det eksplisitt om godkjenning for dette. Dersom du ikke har godkjent dette, kan du gi godkjenning til smarttelefoner med operativsystemet Android™, fra versjon 6.0, i innstillingene for operativsystemet under "Apper". Alternativt kan enheten fjernes fra Soehnle Connect-appen og også fra Bluetooth-me-

nyen på smarttelefonens operativsystem (under innstillinger), før Fitness Tracker så legges til appen igjen (ved første tilkobling til Soehnle Connect-appen).

Dataoverføring til smarttelefon / nettbrett

Din Soehnle Fitness Tracker har et minne. Dette lagrer data for de siste 14 dagene. Tilkoble Fitness Tracker jevnlig innenfor denne perioden for å overføre lagrede data til Soehnle Connect-appen, og for å benytte den for en lengre tidsperiode.

Start Soehnle Connect-appen. Dersom enheten er i nærheten, overføres dataene automatisk til appen via *Bluetooth*®. Eller sveip ned på hovedskjermen (kontrollpanelet) på appen (dra for å oppdatere).

Sørg for at *Bluetooth*® er aktivert på din telefon / nettbrett. Dataene blir nå overført og kan vises i de aktuelle områdene i appen.

Du finner siste informasjon om produktet ditt på internettadressen www.soehnle.de/en/products/details/fit-connect-100/

6. Rengjøring og vedlikehold

Rengjør Fitness Tracker med en myk, fuktig klut. La enheten lufttørke fullstendig før den settes på igjen, lagres eller lades.

Feil håndtering av enheten kan føre til skade. Ikke benytt sterke rengjøringsmidler, harde børster eller skarpe objekter. Disse kan skade overflatene. Din Fitness Tracker er ikke vanntett! Derfor må ikke enheten senkes i vann eller andre væsker.

7. Forbrukerservice

Dersom du har spørsmål eller forslag kan du kontakte vår kundeservice:

Hotline: 00 800 538 38 383 (gratisnummer)

Mandag til fredag, kl. 08:00 til 16:00

Internett: soehnle.com

8. Ytterligere informasjon

For ytterligere informasjon besøkes vårt nettsted www.soehnle.com

9. Tekniske data

Artikkelnummer:	68100
Bluetooth®-versjon:	4,0
USB port:	2,0 type A
Frekvensbånd:	2,4 GHz
Maks sende-effekt:	1 mW
Batteritype:	lithium polymer
Skjermtype:	OLED
Skjermdimensjoner:	40,5 x 11,5 mm
Beskyttelsesklasse:	IPx4
Dataminne:	14 dager
Batterilevetid (standby):	opptil 10 dager
<i>(avhengig av bruksintensiteten og pulsfunksjonen)</i>	

Sisällysluettelo

1. Toimitussisältö
2. Tuotekuvaus
3. Huomautukset
4. Ensimmäinen käyttöönotto
5. Laite ja sen käyttö
6. Puhdistus ja hoito
7. Kuluttajapalvelu
8. Lisätietoja
9. Tekniset tiedot

1. Toimitussisältö

- 1 x Soehnle Fit Connect 100 (kuntomittari, jossa on irrotettava näyttömoduuli)
- 1 x käyttöohje

2. Tuotekuvaus

Soehnle Fitness Tracker Fit Connect 100 auttaa sinua kuntosi ja terveytesi edistämisessä mittaamalla päivittäistä aktiivisuuttasi, kuten askelmäärää, kuljetun matkan pituutta, aktiivisuuden kestoa, kalorien kulutusta ja oman päiväkohtaisen liikkumistavoitteen saavuttamista. Unitila mittaa nukkumisen kestoa ja unen vaiheita. Tietosi lähetetään Soehnle

Connect -sovellukseen *Bluetooth*[®]-yhteyden kautta niiden arviointia varten.

3. Huomautukset

Lue tämä käyttöohje ja seuraavat huomautukset huolellisesti ennen laitteen käyttöä ja säilytä käyttöohje.

VAROITUS! Nielaisemisen vaara (pienet lapset)! Lapset eivät saa leikkiä laitteella. Pidä laite poissa lasten ulottuvilta.

VAROITUS! Tulipalon, räjähdyksen tai syöpymisen vaara! Tuotteessa on litiumpolymeeriakku. Sitä ei saa irrottaa, purkaa, heittää tuleen tai oikosulkea. Älä lataa akkua alle 5 celsiusasteen tai yli 40 celsiu-

sasteen lämpötiloissa.

HUOMIO! Esinevahinkojen vaara! Laite on suojattu roiskuvalta vedeltä, mutta se ei ole vesitiivis. Älä pidä laitetta veden alla.

HUOMIO! Esinevahinkojen vaara! Älä päästä laitetta putoamaan ja suojaa se iskuilta. Älä altista laitetta äärimmäisille lämpötiloille tai suurille lämpötilavaihteluille. Suojaa laite myös suoralta auringonvalolta ja pölyltä. Älä puhdistaa laitetta vahvoilla kemikaaleilla, syövyttävillä tai hankaavilla puhdistusaineilla. Suojaa näyttö kovilta ja naarmuttavilta esineiltä.

HUOMIOITAVAA! Käyttötarkoitus: Tuote on tarkoitettu pelkästään yksityiseen, ei-kaupalliseen kotitalouskäyttöön. Se ei ole lääketieteellinen laite.

HUOMIOITAVAA! Jos et käytä laitetta pitkään aikaan, lataa akku siitä huolimatta täyteen aina 3–6 kuukauden välein, jotta akku pysyisi toimintakuntoisena.



**Paristojen hävittämistä koskeva
EY-direktiivi 2008/12/EY**

Paristoja ja akkuja ei saa hävittää kotitalousjätteenä. Vanhat paristot ja akut on vietävä paikalliseen yleiseen keräyspisteeseen tai paikkaan, mistä samantyyppisiä paristoja on ostettu.



**Sähkö- ja elektroniikkalaiteromua
koskeva EY-direktiivi 2012/19/EU**

Tätä tuotetta ei saa hävittää tavallisena kotitalousjätteenä, vaan se on vietävä kierrätyspisteeseen, joka vastaa sähkö- ja elekt-

roniikkalaiteromun käsittelystä. Lisätietoja saat omalta kunnaltasi, kunnallisesta jätteenkäsittelystä tai liikkeestä, josta tuote on ostettu.





Soehnle vakuuttaa, että tämä laite vastaa direktiivien 2014/53/EU perusvaatimuksia ja muita asiaankuuluvia määräyksiä.

EU-vaatimustenmukaisuusvakuutus on osoitteessa **www.soehnle.com**

4. Ensimmäinen käyttöönotto

Lataa akku

Lataa kuntomittarin akku ennen ensimmäistä käyttökertaa täyteen. Irrota näyttömoduuli **(A)** rannekkeesta **(B)** painamalla ranneketta oikealta puolelta sisäänpäin **(4.1)**, kunnes näyttömoduuli irtoaa. Vedä näyttömoduuli irti rannekkeesta **(4.2)**. Kytke näyttömoduulin USB-pistoke **(D)** toimivaan, käytössä olevaan USB-liitäntään. Varmista, että moduulin koskettimet **(4.3)** koskettavat USB-liitännän koskettimia, sillä muuten laite ei lataudu. Akun varaustaso näytetään näytössä **(5.1.)** ( = ladattu täyteen /  = virta on lopussa).

Asenna Soehnle Connect -sovellus



Android™: ≥ 6.0 • iOS®: ≥ 9.0,
Bluetooth®: ≥ 4.0

Asenna maksuton Soehnle Connect-App -sovellus älypuhelimellesi tai tablet-laitteeseesi, jotta voit käyttää kaikkia toimintoja. Skanna oheinen QR-koodi, niin siirryt sovellukseen Appstoressa. Voit myös ladata sovelluksen Android™-laitteeseesi Google Play-kaupasta tai Apple®-laitteeseesi App Store -kaupasta. Kun haet sovellusta, käytä sen oikeaa nimeä: "Soehnle Connect".

Yhdistäminen Soehnle Connect -sovellukseen ensi kertaa

Ota *Bluetooth*® käyttöön älypuhelimessasi tai tablet-laitteessasi ja käynnistä Soehnle Connect. Kun käynnistät sovelluksen ensimmäistä kertaa, yhteyden muodostus Soehnle-laitteeseen opastetaan sinulle automaattisesti. Jos olet jo käyttänyt Soehnle Connect -sovellusta Soehnle-tuotteiden kanssa, muodosta yhteys kuntomittariin siirtymällä sovelluksen päävalikkoon. Valitse kohta *Meine Geräte (Omat laitteet)* ja sitten *Geräte hinzufügen (Lisää laitteita)*. Sinut johdatetaan automaattisesti asennuksen läpi.

Kuntomittarin asetusten määrittäminen

Kaikki kuntomittarin asetukset tehdään kätevästi Soehnle Connect -sovelluksen käyttöliittymässä. Kellonaika ja päivämäärä asetetaan automaattisesti älypuhelimien tai tablet-laitteen tietojen perusteella, kun yhteys muodostetaan. Lisäksi voit määrittää *Meine Geräte (Omat laitteet)* -laiteasetuksissa ajat jopa viidelle värinäählytykselle (herätyskello), unitalan automaattiset käynnistys- ja päättymisajat sekä valita laitteessa näytettävät näkymät. Kun olet asettanut päivittäisen askelmäärän sovelluksessa, *Fit Connect 100* ottaa sen käyttöön, ja ilmoittaa sinulle tavoitteen saavuttamisesta värinäählytyksellä.

Yhteensopivuus

Soehnle Connect-sovellus on yhteensopiva Google Fit®- ja Apple Health® -alustojen kanssa. Kun laitteiden tiedot on lähetetty Soehnle Connect -sovellukseen, ne voi automaattisesti lähettää myös käyttämäsi Google Fit®- tai Apple Health® -sovellukseen. Merkitse tällöin kyseiset valintaruudut Mehr zur App (Sovelluksen lisätiedot) -valikossa. Sinun on joka tapauksessa hyväksyttävä Soehnle Connect lähteeksi Google Fit®- tai Apple Health® -sovelluksessa tai älypuhelimien sovellusasetuksissa. Katso lisätietoja muiden sovellusten tai käyttöjärjestelmäsi käyttöohjeista.

5. Laite ja sen käyttö

Soehnle-kuntomittarin avulla voit kerätä erilaisia tietoja, joista osaa voi katsoa suoraan näytöltä. Voit tutkia muita näytettäviä tietoja, grafikoita ja neuvoja Soehnle Connect -sovelluksessa. Sovelluksessa on myös toimintoja, joiden avulla voit yhdistää kerättyjä tietoja ja hallinnoida niitä. Tavoitteiden, värinäähälytyksen (herätyskellon) ja vastaavien toimintojen asetukset tehdään aina sovelluksessa.

Kuva	Tila
5.1	Kellonaika, päivämäärä, akun varaustila
5.2	Askelmittari*
5.3	Kalorien kulutus*

Kuva	Tila
5.4	Kuljettu matka*
5.5	Aktiivisuuden kesto tunneissa ja minuuteissa*
5.6	Asetettu päiväkohtainen tavoite* prosentteina (esitysvaihtoehtoja)
5.7	Värinähälytys (herätyskello)
5.8	Saapuvat puhelut ja viestit
5.9	Unitila: Nukkumisen kesto, unen vaiheet

Yleinen käyttö: Fit Connect 100 -laitteen näytön eri näkymien **(5.1 – 5.9)** välillä voidaan vaihtaa koskettamalla anturipainiketta.

* Päiväkohtaiset tiedot nollataan automaattisesti klo 24.00. Askelia, kaloreita ja muita tietoja päivittäisiä tietoja aletaan siis mitata aina klo 00.00 alkaen.

Kellonaika, päivämäärä, akun varaustila

Kellonaikatila **(5.1)** käynnistetään koskettamalla anturipainiketta. Tässä tilassa näytetään myös päivämäärä ja sisäisen akun varaustila (katso myös kohta 3. *Lataa akku*).

Päivittäisen aktiivisuuden tiedot kuntomittarissa

Anturipainiketta koskettamalla voidaan myös vaihtaa päiväkohtaisten aktiivisuustietojen välillä, jotka koskevat askelia **(5.2)**, kalorien kulutusta **(5.3)** ja kuljettua matkaa kilometreinä **(5.4)**. Kuntomittarissa on herkkä liiketunnistin, joka tunnistaa askelta muistut-tavan liikkeen ja mittaa sen askeleena. Fit Connect

100 -mittarin laskema kuljettu matka lasketaan askelmäärän ja Soehnle Connect -sovelluksessa määritetyn askelpituuden perusteella. Käytettyä askelpitua voidaan tarvittaessa mukauttaa Fit Connect 100 -laitteen asetuksissa Soehnle Connect -sovelluksessa. Askeleen oletuspituudeksi on asetettu 70 cm.

Unitila

Jotta nukkumista voitaisiin mitata, käyttäjän on otettava unitila käyttöön seuraavien ohjeiden mukaisesti. Päivittäisen aktiivisuuden tiedoista poiketen unitilan mittaustulokset näytetään vain Soehnle Connect -sovelluksessa. Kun laite on unitilassa, se ei laske askelia liikkumisen aikana, vaan analysoi

liikkumista unen laadun kannalta.

Unitilan -----> käyttöönotto:

Ota unitila käyttöön vaihtamalla unitilan näkymään **(5.9)** anturipainikkeen avulla. Paina sitten anturipainiketta noin 5 sekunnin ajan. Unitila otetaan käyttöön. Unitila on käytössä, kun kuntomittarin näytössä on vain kuusymboli ja kellonaika.

Unitilan -----> poistaminen käytöstä:

Kun haluat poistaa unitilan käytöstä, käynnistä näyttö koskettamalla anturipainiketta. Kosketa sitten anturipainiketta uudelleen ja paina sitä noin 5 sekunnin ajan. Unitila poistuu tällöin käytöstä.

Unitilan automaattinen käyttöönotto

ja käytöstä poisto:

Jos et halua kytkeä unitilaa manuaalisesti, voit määrittää sen käynnistymään ja päättymään automaattisesti. Tällöin kuntomittari ottaa unitilan käyttöön ja pois käytöstä automaattisesti määritettyinä ajan-kohtina. Unitilan automaattisen kytkemisen voit määrittää Soehnle Connect -sovelluksen laiteasetuksissa. Soehnle Connect -sovelluksessa voit seurata päivittäistä unen kestoa, erilaisia unen vaihteita ja syvän unen vaiheiden kestoa.

Ilmoitustoiminnot

Näkymä **(5.8)** näytetään, kun laitteeseen tulee puhelu tai tekstiviesti. Jos älypuhelimeen tai tablet-laitteeseen tulee puhelu tai tekstiviesti ja kuntomittari on kantoalueella (Bluetooth), näytössä esitetään numero, josta puhelu tulee. Jos soittajan puhelinnumero on tallennettu älypuhelimien yhteystietoihin, soittajan nimi näytetään. Tämä edellyttää, että olet antanut Soehnle Connect -sovellukselle oikeuden käyttää yhteystietoja, puheluja ja tekstiviestejä. Tätä oikeutta pyydetään sinulta erikseen, kun otat kuntomittarin käyttöön Soehnle Connect -sovelluksen kanssa. Jos et ole antanut näitä käyttöoikeuksia, voit sallia käytön jälkikäteen vähintään version 6.0 Android™-äly-

puhelimien käyttöjärjestelmän sovellusasetuksissa. Vaihtoehtoisesti voit poistaa laitteen Soehnle Connect -sovelluksesta sekä älypuhelimien käyttöjärjestelmän Bluetooth-valikosta (Asetukset-valikossa). Lisää tämän jälkeen kuntomittarin uudelleen sovellukseen (katso kohta Yhdistäminen Soehnle Connect -sovellukseen ensi kertaa).

Tietojen siirto älypuhelimeen tai tablet-laitteeseen

Soehnle-kuntomittarissa on oma muisti. Se säilyttää tiedot 14 viime päivän ajalta. Yhdistä kuntomittari Soehnle Connect -sovellukseen säännöllisesti tämän ajan kuluessa, jotta tallennetut tiedot voidaan siirtää sovellukseen, jotta niitä voidaan käyttää pidempään.

Käynnistä Soehnle Connect -sovellus. Jos laite on lähellä, tiedot siirretään automaattisesti Bluetooth®-yhteyden kautta sovellukseen. Vaihtoehtoisesti voit päivittää sovelluksen näkymän sipaisemalla sovelluksen päänäyttöä (Dashboard) alaspäin. Varmista, että Bluetooth®-yhteys on käytössä älypuhelimessa tai tablet-laitteessa. Tällöin tiedot siirretään, ja niitä voi katsoa asiaankuuluvissa sovelluksen näkymissä.

Uusimmat tiedot tuotteesta ovat verkossa osoitteessa
www.soehnle.de/en/products/details/fit-connect-100/

6. Puhdistus ja hoito

Puhdista kuntomittari pehmeällä, kostealla liinalla. Anna laitteen kuivua kokonaan ilmastavasti, ennen kuin kiinnität sen käteesi, laitat sen säilytykseen tai lataat sen akun.

Vääränlainen käyttö voi vaurioittaa laitetta. Älä käytä puhdistuksessa syövyttäviä puhdistusaineita, karkeita harjoja tai teräviä esineitä. Ne voivat vahingoittaa pintoja. Kuntomittari ei ole vesitiivis! Älä upota laitetta veteen tai muihin nesteisiin.

7. Kuluttajapalvelu

Jos sinulla on kysyttävää tai kommentoitavaa, kuluttajapalvelumme auttaa sinua mielellään:

Päivystävä puhelin: 00 800 538 38 383 (maksuton)
ma – pe, klo 8–18

Verkkosivut: [soehnle.com](https://www.soehnle.com)

8. Lisätietoja

Lisätietoja saat verkkosivuiltamme

www.soehnle.com

9. Tekniset tiedot

Tuotenumero:	68100
Bluetooth®-versio:	4.0
USB-liitäntä:	2.0, tyyppi A
Taajuusalue:	2,4 GHz
Lähetysteho enintään:	1 mW
Akun tyyppi:	Litiumpolymeeri
Näytön tyyppi:	OLED
Näytön mitat:	40,5 x 11,5 mm
Suojaluokka:	IPx4
Tietojen säilytysaika:	14 päivää
Akun kesto (valmiustila):	Enintään noin 14 päivää (vaihtelee käyttömäärän ja syketoiminnon mukaan)

Obsah

1. Obsah dodávky
2. Popis výrobku
3. Upozornění
4. První spuštění
5. Přístroj a obsluha
6. Čištění a péče
7. Zákaznický servis
8. Další informace
9. Technické údaje

1. Obsah dodávky

- 1x Soehnle Fit Connect 100 (fitness náramek s vyjímatelným modulem displeje)
- 1x návod k použití

2. Popis výrobku

Váš osobní fitness náramek Fit Connect 100 zachycuje vaše každodenní aktivity, jako je počet kroků, ušlá vzdálenost, trvání aktivity, spotřebu kalorií a dosažení vašeho každodenního stanoveného cíle pohybu na podporu vašeho zdraví a fitness. Během režimu spánku je zaznamenávána délka spánku i spánkové fáze. Data jsou do vaší aplikace Soehnle

Connect přenášena přes *Bluetooth*[®], kde mohou být vyhodnocena.

3. Upozornění

Předtím, než začnete přístroj používat, si pečlivě prostudujte návod k použití a dále uvedená upozornění a tento návod k použití uschovejte.

VAROVÁNÍ! Nebezpečí spolknutí pro malé děti! Děti si nesmějí s přístrojem hrát. Uchovávejte jej z dosahu dětí.

VAROVÁNÍ! Nebezpečí požáru/výbuchu nebo po-leptání! Výrobek obsahuje lithium-polymerovou baterii. Ta se nesmí vyjímat, rozebírat, vyhazovat do ohně nebo zkratovat. Baterii nenabíjejte při tep-

lotách pod 5 nebo nad 40 stupňů Celsia.

POZOR! Nebezpečí poškození majetku! Přístroj je chráněn proti stříkající vodě, ale není vodotěsný. Přístroj nikdy nadržte pod vodou.

POZOR! Nebezpečí poškození majetku! Nedovolte, aby přístroj spadl na zem, a chraňte jej před nárazy. Přístroj nevystavujte žádným extrémním teplotám nebo silnému kolísání teplot. Přístroj chraňte před přímým slunečním světlem a prachem. K čištění nepoužívejte agresivní chemikálie, ani agresivní nebo abrazivní čisticí prostředky. Displej chraňte před tvrdými a drsnými předměty.

UPOZORNĚNÍ! Použití k určenému účelu: Výrobek je určen výhradně pro soukromé, nekomerční použití v domácnosti. Nejedná se o zdravotnický prostředek.

UPOZORNĚNÍ! I když přístroj nebudete delší dobu používat, zcela každých 3-6 měsíců baterii dobíjejte, aby byla zaručena její funkčnost.



Směrnice ES 2008/12/EC o likvidaci baterií

Baterie a akumulátory nepatří do komunálního odpadu. Staré baterie nebo akumulátory se musí odevzdávat na sběrná místa v obci nebo všude tam, kde se baterie daného typu prodávají.



Směrnice ES 2012/19/EU o likvidaci elektrických a elektronických přístrojů

Tento výrobek nelze považovat za běžný komunální odpad, ale musí se předat odběrnému

místu pro recyklaci elektrických a elektronických přístrojů. Další informace získáte u své obce, komunálních institucí pro likvidaci nebo v obchodě, v němž jste přístroj koupili.



Společnost Soehnle tímto prohlašuje, že tento přístroj je v souladu se základními požadavky a ostatními příslušnými ustanoveními směrnice 2014/53/EU. Prohlášení o shodě EU naleznete na **www.soehnle.com**

4. První spuštění

Nabíjení baterie

Fitness náramek (A) před prvním použitím zcela nabijte. K tomu uvolněte modul displeje (A) z náramku (B) tak, že náramek na pravé straně stisknete směrem dovnitř (4.1), dokud se displej neuvolní. Modul displeje z náramku vytáhněte (4.2). Zasuňte USB konektor modulu displeje (D) do běžné, aktivní zdířky USB. Věnujte pozornost tomu, aby se kontakty modulu (4.3) dotýkaly kontaktů USB zdířky, jinak se přístroj nebude nabíjet. Na displeji (5.1) se zobrazí stav nabití baterie (■ = zcela nabito / □ = baterie vybitá).

Instalace aplikace Soehnle Connect



Android™: ≥ 6.0 • iOS®: ≥ 9.0,
Bluetooth®: ≥ 4.0

Pro využití plné funkčnosti si na svém chytrém telefonu nebo tabletu nainstalujte bezplatnou aplikaci Soehnle Connect. Po naskenování níže uvedeného QR kódu přejdete k aplikaci v AppStore. Alternativně aplikaci pro váš přístroj se systémem Android™ naleznete v Google Play nebo v Apple® z Apple App

Store pro přístroj Apple®. Při hledání dejte pozor na přesný název aplikace: „Soehnle Connect“

První připojení k aplikaci Soehnle Connect

Na vašem chytrém telefonu nebo tabletu aktivujte *Bluetooth*® a spusťte aplikaci Soehnle Connect. Pokud aplikaci spouštíte poprvé, budete procesem připojování přístroje Soehnle provedeni automaticky. Pokud jste již aplikaci Soehnle Connect s výrobky Soehnle použili, pro připojení fitness náramku přejděte v aplikaci Soehnle Connect do „Hlavní nabídky“ a klepněte na „Moje přístroje“ a poté na „Přidat přístroj“. Automaticky budete provedeni procesem instalace.

Nastavení vašeho fitness náramku

Všechna nastavení vašeho fitness náramku se provádějí pohodlně přes uživatelské rozhraní aplikace Soehnle Connect. Čas a datum se nastaví automaticky po připojení podle systémového času chytrého telefonu nebo tabletu. Dále můžete v nabídce „Moje přístroje“ v příslušných nastaveních zařízení nastavit časy až pro pět vibračních alarmů (budík), určit automatické zapnutí a vypnutí režimu spánku a vybrat náhledy, které se mají na přístroji zobrazovat. Pokud jste si v aplikaci stanovili denní cíl pro kroky, Fit Connect 100 jej přebere a po jeho dosažení vás upozornění prostřednictvím vibračního alarmu.

Kompatibilita

Aplikace Soehnle Connect je kompatibilní s Google Fit® a Apple Health®. Po přenesení dat z přístrojů do aplikace Soehnle Connect je můžete na vyžádání automaticky přehrávat v používané aplikaci Google Fit® / Apple Health®. K tomu účelu zaškrtněte příslušné políčko v nabídce „Více o aplikaci“. Pokud je to nezbytné, povolte použití aplikace Soehnle jako zdroje v aplikaci Google Fit® / Apple Health® nebo v nastavení aplikace na vašem chytrém telefonu. Podívejte se na návody k aplikaci třetí strany, resp. k vašemu operačnímu systému.

5. Přístroj a obsluha

Pomocí fitness náramku Soehnle je možné zaznamenávat různá data a částečně je také zobrazovat přímo na displeji. Další zobrazení, grafy a tipy naleznete v aplikaci Soehnle Connect. Tam můžete také využívat další funkce, slučovat a spravovat získané údaje. Nastavení pro cíle, vibrační alarm (budík) atd. se vždy musí provádět v aplikaci.

Obr.	Režim
5.1	Čas, datum, stav nabití baterie
5.2	Krokoměr*
5.3	Spotřeba kalorií*

* Denní údaje jsou každý den ve 24 hodin automaticky vynulovány. Kroky, kalorie atd., které jsou vidět během dne, se proto počítají od hodiny 0 daného dne.

Obr.	Režim
5.4	Ušlá vzdálenost*
5.5	Trvání aktivity v hod. a min.*
5.6	Stanovený denní cíl* v % (varianty zobrazení)
5.7	Vibrační alarm (budík)
5.8	Příchozí hovory a zprávy
5.9	Režim spánku: délka spánku, spánkové fáze

Obecné ovládání: Klepnutí na tlačítko senzoru můžete přepínat mezi různými náhledy **(5.1 - 5.9)** na displeji náramku Fit Connect 100.

Čas, datum a stav nabití baterie

Režim času **(5.1)** se spouští klepnutím na tlačítko senzoru . Zde se také zobrazuje datum a stav nabití interní baterie (stav baterie) (viz také *3. Nabíjení baterie*).

Zobrazení denní aktivity na fitness náramku

Také klepnutím na tlačítko senzoru můžete přepínat mezi různými denními aktivitami: Kroky **(5.2)**, Spotřeba kalorií **(5.3)** a Vzdálenost v kilometrech **(5.4)**. Váš fitness náramek je vybaven citlivým snímačem pohybu, který rozpoznává typické vzory pohybu při chůzi a počítá je jako kroky. Zobrazená ušlá vzdálenost se u přístroje Fit Connect 100 skládá s počtu

kroků ve spojení s délkou kroku zadanou v aplikaci Soehnle Connect. Použitou délku kroku je možné v případě potřeby změnit v nastaveních přístroje Fit Connect 100 v aplikaci Soehnle Connect. Délka kroku nastavená při dodání je 70 cm.

Režim spánku

Záznam spánku se musí spustit uživatelem aktivací režimu spánku. Tento postup je vysvětlen dále. Na rozdíl od denních aktivit jsou výsledky měření spánku zobrazovány výhradně v aplikaci Soehnle Connect. V režimu spánku přístroj při pohybu nepočítá kroky, ale analyzuje údaje o pohybu s ohledem na kvalitu spánku.

Aktivace režimu spánku ☀️ → 🌙 :

Pokud chcete spustit funkci spánku, přejděte nejprve klepnutím na tlačítko senzoru do zobrazení režimu spánku **(5.9)**. Nyní tlačítko senzoru přidrže asi 5 vteřin stisknuté. Režim spánku se aktivuje. To zjistíte tak, že na náramku se aktivuje a zobrazuje pouze obrázek měsíc a čas.

Deaktivace režimu spánku 🌙 → ☀️:

Pokud chcete režim spánku opět vypnout, klepněte na tlačítko senzoru pro zapnutí displeje. Nyní znovu klepněte na tlačítko senzoru a přidrže je stisknuté asi 5 vteřin. Režim spánku je nyní vypnut.

Automatické zapnutí a vypnutí režimu spánku:

Jako alternativu k manuální ovládání režimu spánku můžete také aktivovat automatické zapínání a vypínání funkce spánku. V tomto případě fitness náramek režim spánku automaticky zapne a vypne ve zvoleném čase. Automatickou funkci spánku naleznete v aplikaci Soehnle Connect v nastaveních přístroje. V aplikaci Soehnle Connect můžete sledovat denní délku spánku, různé spánkové fáze a délku fáze (fází) hlubokého spánku.

Funkce upozornění

Náhled **(5.8)** se automaticky zobrazí při příchozím hovoru nebo při příchozí SMS. Pokud máte na vašem

chytrém telefonu přichází telefonní hovor nebo SMS zprávu a váš fitness náramek se nachází v jeho dosahu (Bluetooth), zobrazí se telefonní číslo přichozího volání. Pokud máte telefonní číslo volajícího uložené v telefonním seznamu vašeho chytrého telefonu, zobrazí se jméno volajícího. Předpokladem je, že jste aplikaci Soehnle Connect udělili práva přístupu ke kontaktům, telefonu a SMS. Jejich schválení je při přidání fitness náramku do aplikace Soehnle Connect výslovně požadováno během spuštění (onboarding). Pokud jste tento přístup nepovolili, můžete u chytrých telefonů s operačním systémem Android™ od verze 6.0 přístup dodatečně povolit v nastaveních operačního systému v části „Aplikace“ (Apps). Případně můžete přístroj odebrat z aplikace Soehnle

Connect a také z nabídky Bluetooth operačního systému vašeho chytrého telefonu (naleznete pod Nastavením) a poté fitness náramek znovu v aplikaci přidáte (první připojení k aplikaci Soehnle Connect).

Přenos dat do chytrého telefonu/tabletu

Váš fitness náramek je vybaven pamětí. Do této paměti je uloženo posledních 14 dnů. Během této doby proto fitness náramek pravidelně připojujte, aby docházelo k přenosu uložených dat do aplikace Soehnle Connect a vy jste data mohli využívat delší dobu. Spustte aplikaci Soehnle Connect. Pokud se přístroj nachází v blízkosti chytrého telefonu, budou data do aplikace přenesena automaticky přes *Bluetoo-*

th®. Nebo přejeďte po hlavní obrazovce (nástěnce) aplikace směrem dolů (pull to refresh). Ujistěte se, že je na vašem chytrém telefonu/tabletu aktivován Bluetooth®. Nyní dojde k přenosu dat a tato můžete následně vidět v aplikaci v příslušných částech.

Nejnovější informace k vašemu produktu naleznete na internetu na stránce www.soehnle.de/en/products/details/fit-connect-100/

6. Čištění a péče

Fitness náramek čistěte měkkým, navlhčeným hadříkem. Před opětovným nasazením, uložením nebo nabíjením nechte přístroj zcela uschnout na vzduchu.

Při nesprávném zacházení může dojít k poškození přístroje. Nepoužívejte žádné agresivní čisticí prostředky, kartáčky s tvrdými štětinami nebo ostré předměty. Tyto mohou poškodit povrchy. Váš fitness náramek není vodotěsný! Přístroj proto nikdy nepořujete do vody ani do jiných kapalin.

7. Zákaznický servis

Pro otázky nebo podněty je vám k dispozici náš zákaznický servis.

Hotline: 00 800 538 38 383 (bezplatná linka)

Po – Pá, 8 – 18 hod.

Internet: soehnle.com

8. Další informace

Pro další informace prosím navštivte naše webové stránky www.soehnle.com

9. Technické údaje

Číslo výrobku:	68117
Verze Bluetooth®:	4.0
Připojení USB:	2.0 typ A
Frekvenční pásmo:	2,4 GHz
Max. vysílací výkon:	1 mW
Typ baterie:	Lithium polymerová
Typ displeje:	OLED
Velikost displeje:	40,5 x 11,5 mm
Třída ochrany:	IPx4
Datová paměť:	14 dnů
Životnost baterie (pohotovostní režim):	až 14 dnů
<i>(v závislosti na intenzitě používání)</i>	

Obsah

1. Rozsah dodávky
2. Opis výrobku
3. Upozornenia
4. Prvé uvedenie do prevádzky
5. Zariadenie a obsluha
6. Čistenie a ošetrovanie
7. Servis pre spotrebiteľov
8. Ďalšie informácie
9. Technické údaje

1. Rozsah dodávky

- 1x Soehnle Fit Connect 100 (Fitness Tracker s vyberateľným modulom displeja)
- 1x návod na obsluhu

2. Opis výrobku

Váš osobný Soehnle Fitness Tracker Fit Connect 100 zaznamenáva vaše denné aktivity, ako napríklad počet krokov, prejdená vzdialenosť, doba aktivity, spotreba kalórií a dosiahnutie vášho denného cieľa pohybu, s cieľom podporiť vás, pokiaľ ide o fitnes a zdravie. Pomocou režimu spánku sa zaznamenáva nielen doba spánku, ale aj fázy spánku. Cez

Bluetooth® sa údaje prenášajú do aplikácie Soehnle Connect, kde si ich môžete vyhodnotiť.

3. Upozornenia

Pred použitím zariadenia si pozorne prečítajte návod na použitie a nasledujúce upozornenia, a návod na použitie si uschovajte.

VAROVANIE! Nebezpečenstvo prehltnutia malými deťmi! Deti sa so zariadením nesmú hrať. Uchovávajúajte mimo dosahu detí.

VAROVANIE! Nebezpečenstvo požiaru/výbuchu alebo poleptania! Výrobok obsahuje lítium-polymérový akumulátor. Akumulátor sa nesmie demontovať, rozoberať, hádzať do ohňa ani skratovať. Akumulátor

nenabíjajte pri teplotách nižších ako 5°C alebo vyšších ako 40°C.

POZOR! Možné vecné škody! Zariadenie je chránené proti striekajúcej vode, nie je však vodotesné. Neponárajte zariadenie pod vodu.

POZOR! Možné vecné škody! Nenechajte zariadenie spadnúť a chráňte ho pred nárazmi. Nevystavujte zariadenie extrémnym teplotám ani silným teplotným výkyvom. Chráňte zariadenie aj pred priamym slnečným žiarením a prachom. Na čistenie nepoužívajte ostré chemikálie, agresívne ani abrazívne čistiace prostriedky. Chráňte displej pred tvrdými predmetmi, ktoré ho môžu poškriabať.

UPOZORNENIE! Použitie v súlade s určením: Výrobok je určený výhradne na súkromné, nekomerčné

používanie v domácnosti. Nie je to zdravotnícka pomôcka.

UPOZORNENIE! Ak by ste zariadenie dlhší čas nepoužívali, aj tak ho každých 3 – 6 mesiacov raz úplne nabite, aby bola zaručená funkčnosť akumulátora.



Likvidácia batérií podľa smernice ES 2008/12/ES

Batérie a akumulátory nepatria do odpadu z domácnosti. Svoje staré batérie a akumulátory musíte odovzdať na verejných zberných miestach svojej obce alebo tam, kde sa batérie daného typu predávajú.



Likvidácia elektrických a elektronických prístrojov smernica ES 2012/19/EÚ

S týmto výrobkom sa nemá zaobchádzať ako s bežným odpadom z domácnosti, ale má sa odovzdať na mieste pre príjem na recykláciu elektrických a elektronických prístrojov. Ďalšie informácie vám poskytne vaša obec, komunálne firmy zaoberajúce sa likvidáciou odpadu alebo obchod, v ktorom ste si výrobok kúpili.





Spoločnosť Soehnle týmto vyhlasuje, že toto zariadenie je v súlade so základnými požiadavkami a ostatnými súvisiacimi ustanoveniami smernice 2014/53/EÚ. Vyhlásenie o zhode EÚ nájdete na adrese **www.soehnle.com**

4. Prvé uvedenie do prevádzky

Nabíjanie akumulátora

Pred prvým uvedením do prevádzky nabite Fitness Tracker na plnú kapacitu. Za týmto účelom uvoľnite modul displeja **(A)** z náramku **(B)** tým, že náramok na pravej strane budete zatláčať dovnútra **(4.1)**, kým sa modul displeja neuvoľní. Vyťahnite modul displeja z náramku **(4.2)**. Zasuňte konektor USB modulu displeja **(D)** do bežného, aktívneho portu USB. Dbajte na to, aby sa kontakty modulu **(4.3)** dotýkali kontaktov portu USB. V opačnom prípade sa zariadenie nenabije. Na

displeji **(5.1)** sa zobrazí stav nabitia akumulátora ( = úplne nabitý /  = vyčerpaný akumulátor).

Inštalácia aplikácie Soehnle Connect

SK



Android™: ≥ 6.0 • iOS®: ≥ 9.0,
Bluetooth®: ≥ 4.0

Pre plnú funkčnosť si do svojho smartfónu alebo tabletu nainštalujte bezplatnú aplikáciu Soehnle Connect. Aby ste sa v App Store dostali k aplikácii,

naskenujte nižšie zobrazený QR kód. Alternatívne aplikáciu pre zariadenie Android™ nájdete v obchode Google Play, resp. pre zariadenie Apple® v Apple App Store. Pri hľadaní dodržte presný názov aplikácie: "Soehnle Connect".

Prvé prepojenie s aplikáciou Soehnle Connect

Na svojho smartfóne alebo tablete si aktivujte *Bluetooth*® a spustíte aplikáciu Soehnle Connect. Pri prvom spustení aplikácie budete automaticky prevedení procesom pripojenia zariadenia Soehnle. Ak ste aplikáciu Soehnle Connect používali už predtým s výrobkami Soehnle, pre pripojenie zariadenia Fitness Tracker prejdite v aplikácii do „hlavnej

ponuky“ a ťuknite na „Moje zariadenia“ a potom na „Pridať zariadenie“. Automaticky budete prevedení procesom inštalácie.

Nastavenie zariadenia Fitness Tracker

Všetky nastavenia vášho zariadenia Fitness Tracker sa pohodlne vykonávajú cez používateľské rozhranie aplikácie Soehnle Connect. Po prepojení sa automaticky nastaví čas a dátum podľa systémového času smartfónu alebo tabletu. V ponuke „Moje zariadenia“ okrem toho môžete v príslušných nastaveniach zariadenia stanoviť časy až pre päť vibračných alarmov (budík), určiť časy zapnutia a vypnutia režimu spánku a vybrať si, aké zobrazenia chcete mať

na zariadení. Ak ste si v aplikácii určili denný cieľ pre kroky, prevezme to Fit Connect 100, aby vás na to pri dosiahnutí cieľa upozornil vibračným alarmom.

Kompatibilita

Aplikácia Soehnle Connect je kompatibilná s Google Fit® a Apple Health®. Keď zariadenia prenesú údaje do aplikácie Soehnle Connect, na pranie sa môžu automaticky prehrať do aktuálne použitej aplikácie Google Fit®/Apple Health®. Za týmto účelom začiarknite v ponuke „Viac o aplikácii“ príslušnú možnosť. V aplikácii Google Fit®/Apple Health® alebo pri nastaveniach aplikácie na vašom smartfóne alebo tablete je prípadne nutné, aby ste povolili použitie aplikácie

Soehnle ako zdroja. K tomu si pozrite návody aplikácií od iných výrobcov, resp. vášho operačného systému.

5. Zariadenie a obsluha

Pomocou zariadenia Soehnle Fitness Tracker je možné zaznamenávať rôzne údaje a čiastočne ich zobraziť priamo na displeji. Ďalšie indikácie, grafiky a tipy nájdete v aplikácii Soehnle Connect, kde môžete využívať aj ďalšie funkcie, zlúčiť a spravovať vaše zaznamenané údaje. Nastavenia pre ciele, vibračný alarm (budík) atď. sa musia vždy vykonávať v aplikácii.

Obr.	Režim
5.1	Čas, dátum, stav nabitia akumulátora
5.2	Počítadlo krokov*
5.3	Spotreba kalórií*

Obr.	Režim
5.4	Prejdená vzdialenosť*
5.5	Doba aktivity v hodinách a minútach*
5.6	Stanovený denný cieľ* v % (varianty zobrazenia)
5.7	Vibračný alarm (budík)
5.8	Prichádzajúce hovory a správy
5.9	Režim spánku Doba spánku, fázy spánku

Všeobecná obsluha: Stlačením tlačidla senzora môžete prepínať medzi rôznymi zobrazeniami (**5.1 – 5.9**) na displeji zariadenia Fit Connect 100.

* Denné údaje sa vždy o 24 hodín automaticky vynulujú. Kroky, kalórie atď., ktoré vidno v priebehu dňa, sa preto vynulujú v čase 00:00.

Čas, dátum a stav nabitia akumulátora

Režim času **(5.1)** spustíte stlačením tlačidla senzora. Tu sa zobrazuje aj dátum a stav nabitia vnútorného akumulátora (stav batérie) (pozri tiež bod 3. *Nabíjanie akumulátora*).

Indikácia denných aktivít na zariadení Fitness Tracker

Rovnako stlačením tlačidla senzora môžete prepínať medzi rôznymi dennými aktivitami, ako napríklad kroky **(5.2)**, spotreba kalórií **(5.3)** a prejdená vzdialenosť v kilometroch **(5.4)**. Fitness Tracker je vybavený citlivým senzorom pohybu, ktorý rozpoznáva pohy-

bové vzorce typické pre kroky a počíta ich ako kroky. Zobrazenú, prejdenú vzdialenosť Fit Connect 100 vypočítava z počtu krokov v spojení so šírkou kroku uloženou v aplikácii Soehnle Connect. Použitú šírku kroku je možné v prípade potreby upraviť v nastaveniach zariadenia Fit Connect 100 v aplikácii Soehnle Connect. Pri dodaní je šírka kroku predvolená na hodnotu 70 cm.

Režim spánku

Záznam spánku musí používateľ spustiť aktiváciou režimu spánku, čo je objasnené nižšie. Na rozdiel od denných aktivít sa výsledky meraní spánku zobrazujú výhradne v aplikácii Soehnle Connect. V re-

žime spánku nepočíta zariadenie pri pohybe kroky, ale analyzuje údaje o pohybe s ohľadom na kvalitu spánku.

Aktivácia režimu spánku ☀️ → 🌙 :

Pre spustenie funkcie spánku najskôr stlačením tlačidla senzora prepnete na zobrazenie režimu spánku **(5.9)**. Teraz na cca 5 sekúnd podržte tlačidlo senzora. Režim spánku sa aktivuje. Rozpoznáte to tak, že Tracker aktivuje a zobrazí už len zobrazenie s mesiacom a časom.

Deaktivácia režimu spánku 🌙 → ☀️:

Ak chcete režim spánku znova vypnúť, stlačením tlačidla senzora aktivujte displej. Teraz znova stlačte

tlačidlo senzora a držte ho stlačené cca 5 sekúnd. Režim spánku sa teraz znova deaktivuje.

Automatické zapínanie a vypínanie režimu spánku:

Alternatívne k manuálnemu ovládaniu režimu spánku si môžete aktivovať aj automatické zapínanie a vypínanie funkcie spánku. V tomto prípade Fitness Tracker zapne a vypne režim spánku v časoch, ktoré si zvolíte. Automatickú funkciu spánku nájdete v aplikácii Soehnle Connect pri nastaveniach zariadenia. V aplikácii Soehnle Connect môžete sledovať dennú dobu spánku, rôzne fázy spánku a dobu fáz(y) hlbokého spánku.

Oznamovacie funkcie

Zobrazenie **(5.8)** sa automaticky zobrazí v prípade prichádzajúceho hovoru alebo prichádzajúcej SMS správy. Ak na smartfóne prijmete telefonický hovor alebo SMS správu a Fitness Tracker je v dosahu (Bluetooth), na displeji sa zobrazí telefónne číslo prichádzajúceho hovoru. Ak máte v telefónnom zozname smartfónu uložené číslo volajúceho, tak sa zobrazí jeho/jej meno. Predpokladom pre to je, aby ste aplikácii Soehnle Connect udelili povolenie na prístup ku kontaktom, telefónu a SMS. Pri pridávaní zariadenia Fitness Tracker do aplikácie Soehnle Connect počas uvedenia do prevádzky (Onboarding) si pre ne výslovne vyžiada povolenie. Ak to nepovolíte, v prí-

pade smartfónov s operačným systémom Android™, od verzie 6.0 môžete povolenie dodatočne udeliť v nastaveniach operačného systému v časti „Aplikácie“. Alternatívne odstráňte zariadenie ešte raz z aplikácie Soehnle Connect a tiež z ponuky Bluetooth operačného systému smartfónu (nájdete ho v nastaveniach) a znova pridajte Fitness Tracker do aplikácie (Prvé prepojenie s aplikáciou Soehnle Connect).

Prenos údajov do smartfónu/tabletu

Soehnle Fitness Tracker disponuje pamäťou, na ktorej sa zálohujú údaje posledných 14 dní. Fitness Tracker pravidelne pripojte počas tejto doby, aby ste uložené údaje mohli preniesť do aplikácie Soehnle

Connect a využívať ich dlhší čas. Spustíte aplikáciu Soehnle Connect. Pokiaľ sa zariadenie nachádza v blízkosti, údaje sa automaticky prenesú do aplikácie cez *Bluetooth*®. Prípadne na hlavnej obrazovke (Dashboard) aplikácie potiahnite prstom nadol (pull to refresh). Dbajte na to, aby ste na smartfóne/tablete mali aktivovaný *Bluetooth*®. Údaje sa teraz prenesú a následne ich uvidíte v príslušných sekciách aplikácie.

Najaktuálnejšie informácie o vašom výrobku nájdete na internete na adrese www.soehnle.de/en/products/details/fit-connect-100/

6. Čistenie a ošetrovanie

Fitness Tracker čistite mäkkou, vlhkou handričkou. Pred opätovným nasadením, uschovaním alebo nabitím akumulátora nechajte zariadenie úplne vyschnúť na vzduchu.

Neodborné zaobchádzanie so zariadením môže viesť k poškodeniam. Nepoužívajte agresívne čistiace prostriedky, kefy s tvrdými štetinami ani ostré predmety. Môžu poškodiť povrchy. Fitness Tracker nie je vodotesný! Zariadenie preto neponárajte do vody ani iných kvapalín.

7. Servis pre spotrebiteľov

V prípade otázok a podnetov vám je rád k dispozícii náš servis pre spotrebiteľov:

Horúca linka: 00 800 538 38 383 (bezplatne)

Po – Pi, 8:00 – 18:00

Internet: soehnle.com

8. Ďalšie informácie

Pre ďalšie informácie navštívte našu internetovú stránku www.soehnle.com

9. Technické údaje

Číslo výrobku:	68117
Bluetooth® Verzia:	4.0
Port USB	2.0 Typ-A
Frekvenčné pásmo:	2,4 GHz
Max. vysielací výkon:	1 mW
Typ batérie:	lítium-polymérová
Typ displeja:	OLED
Rozmery displeja:	40,5 x 11,5 mm
Trieda krytia:	IPx4
Dátová pamäť:	14 dní
Výdrž akumulátora (pohotovostný režim):	až 14 dní (v závislosti od intenzity využívania)

Съдържание

1. Доставка
2. Описание на продукта
3. Указания
4. Първо пускане в експлоатация
5. Уред и обслужване
6. Почистване и поддържане
7. Клиентско обслужване
8. Допълнителна информация
9. Технически данни

1. Доставка

- 1x Soehnle Fit Connect 100 (Проследяващо устройство за фитнес с подвижен модулен дисплей)
- 1x Ръководство за употреба

2. Описание на продукта

Вашето лично проследяващо устройство за фитнес Soehnle Fitness Tracker Fit Connect 100 регистрира вашите ежедневни дейности като брой крачки, изминато разстояние, продължителност на дейностите, изразходени калории и достигането на вашата ежедневна двигателна цел, за да

ви подпомага в поддържането на добро състояние и здраве. С режима за измерване на съня се регистрират както продължителността на съня, така и фазите на съня. Чрез *Bluetooth*[®] данните се прехвърлят към вашето приложение Soehnle Connect-App, където могат да бъдат оценявани.

3. Указания

Преди употреба прочетете внимателно ръководството за експлоатация и следните указания и запазете това ръководство за експлоатация.

ВНИМАНИЕ! Опасност от поглъщане от малки деца! Не е разрешено деца да играят с уреда. Съхранявайте далеч от обсега на деца.

ВНИМАНИЕ! Опасност от пожар/експлозия или корозивно действие! Артикулят съдържа литиево-полимерна батерия. Тя не трябва да се разглобява, изважда, да се хвърля в огъня или свързва на късо. Не зареждайте батерията при температури под 5 или над 40 градуса по Целзий.

ВНИМАНИЕ! Възможни материални щети! Уредът е защитен от водни пръски, но не е водоустойчив. Не потапяйте уреда във вода.

ВНИМАНИЕ! Възможни материални щети! Не изпускайте уреда и го пазете от удари. Не излагайте уреда на екстремни температури или силни температурни колебания. Пазете уреда също и от пряка слънчева светлина и прах. Не използвайте силни химикали, агресивни или абразивни сред-

ства за почистване. Пазете дисплея от твърди или драскащи предмети.

УКАЗАНИЕ! Употреба съгласно предназначението: Продуктът е предназначен за лична, нетърговска, домашна употреба. Това не е медицински уред.

УКАЗАНИЕ! В случай, че не използвате уреда за по-продължителен период от време, въпреки това зареждайте батерията напълно на всеки 3-6 месеца, за да осигурите функционирането на батерията.



Директива 2008/12/ЕО относно изхвърлянето на батерии

Батериите и акумулаторите не трябва да се изхвърлят при битовите отпадъци.

Трябва да предадете вашите стари батерии или акумулатори в обществените приемни пунктове във вашата община или там, където се продава съответният вид батерии.



Директива 2012/19/ЕС относно отпадъци от електрическо и електронно оборудване

Този продукт не може да бъде третиран като обикновен битов отпадък и трябва да бъде предаден на приемен пункт за рециклиране на електрически и електронни апарати. Повече информация ще получите от вашата община, обществените пречиствателни съоръжения или магазина, в който сте закупили продукта.





С настоящето Soehnle декларира, че този апарат е в съответствие със съществените изисквания и останалите съответни разпоредби на Директива 2014/53/ЕИО. Можете да намерите Декларацията на ЕС за съответствие на www.soehnle.com

4. Първо пускане в експлоатация

Зареждане на батерията

Заредете напълно проследяващото устройство за фитнес преди първото му пускане в експлоатация. Разкачете модулния дисплей **(A)** от грив-

ната **(B)**, като натиснете гривната откъм дясната ѝ страна навътре **(4.1)**, докато модулният дисплей се отдели. Издърпайте модулния дисплей от гривната **(4.2)**. Пъхнете USB щепсела на модулния дисплей **(D)** в обичаен, активен USB порт. Уверете се, че контактите на модулния дисплей **(4.3)** докосват контактите на USB порта, в противен случай уредът няма да се зареди. Върху дисплея **(5.1)** ще се покаже зарядът на батерията ( = напълно заредена /  = изтощена батерия).

Инсталиране на приложението Soehnle Connect-App

BG



Android™: ≥ 6.0 • iOS®: ≥ 9.0,
Bluetooth®: ≥ 4.0

За осигуряване на пълна функционалност инсталирайте безплатното приложение Soehnle Connect-App на вашия смартфон или таблет. Сканирайте отпечатания по-долу QR код, за да получите достъп до приложението в магазина за

приложения (Appstore). Като алтернативна възможност можете да намерите приложението за вашия Android™ уред в Google Play или приложението за вашия Apple® уред в магазина за приложения на Apple App Store. Моля, съблюдавайте точното наименование на приложението при търсенето: "Soehnle Connect".

Първо свързване с приложението Soehnle Connect-App

Активирайте *Bluetooth*® на вашия смартфон или таблет и стартирайте приложението Soehnle Connect-App. Когато стартирате приложението за първи път, ще преминете автоматично през

процеса на свързване на уреди на Soehnle. След като вече сте използвали Soehnle Connect-App с продукти на Soehnle, за да осъществите връзката с проследяващото устройство за фитнес, посетете „Главното меню“ на приложението, кликнете върху „Моите уреди“ и след това върху „Добавяне на уред“. Ще бъдете автоматично преведени през процеса на инсталиране.

Оборудване на вашето проследяващо устройство за фитнес

Всички настройки на вашето проследяващо устройство за фитнес се управляват удобно чрез потребителския интерфейс на приложението

Soehnle Connect-App. Часът и датата се настройват автоматично след свързването в зависимост от системното време на смартфона или таблета. Освен това в съответните настройки в менюто „Моите уреди“ можете да зададете време за до пет известявания с вибрации (будилник), да определите автоматично време за включване и изключване на режима за измерване на съня и да изберете съответните изгледи на уреда. Ако сте си поставили дневна цел с определен брой стъпки в приложението, уредът Fit Connect 100 я възприема, за да ви покаже достигането на целта с известяване с вибрация.

Съвместимост

Приложението Soehnle Connect-App е съвместимо с Google Fit® и Apple Health®. След като уредите са прехвърлили данните в приложението Soehnle Connect-App, при желание те могат автоматично да се презапишат в приложенията App Google Fit® / Apple Health®. За тази цел поставете съответната отметка в менюто „Повече за приложението“. Ако е необходимо да разрешите употребата на приложението Soehnle App като източник в Google Fit®/Apple Health® или в настройките на приложението на вашия смартфон, разгледайте в тази връзка ръководствата на чуж-

дите приложения, съответно ръководството на вашата операционна система.

5. Уред и управление

С проследяващото устройство за фитнес на Soehnle могат да се регистрират различни данни и частично да се покажат на дисплея. Допълнителни показания, графики и съвети ще намерите в приложението Soehnle Connect-App. Там можете да използвате също и допълнителни функции, да слееете регистрираните данни и да ги управлявате. Настройките за целите, известяването с вибрация (будилник) и т. н. трябва винаги да бъдат инициирани от приложението.

(Фиг.)	Модул
5.1	Час, дата, заряд на батерията
5.2	Брояч на крачки*
5.3	Изразходване на калории*
5.4	Изминато разстояние*
5.5	Продължителност на дейностите в час. и мин.*
5.6	Поставена дневна цел* в % (варианти за изобразяване)
5.7	Известяване с вибрация (будилник)
5.8	Входящи обаждания и новини
5.9	Режим за измерване на съня: Продължителност на съня, фази на съня

Общо управление: С докосване на сензорния бутон може да се превключи към различни изгледи **(5.1 - 5.9)** на дисплея на уреда Fit Connect 100.

*Свързаните с дните данни автоматично се нулират в 24 часа. Затова броенето на крачките, калориите и др. данни, които се виждат през деня, започва от 0 часа на съответния ден.

Час, дата и заряд на батерията

Модулът за часа **(5.1)** се активира с докосване на сензорния бутон. Тук се показват както датата, така и зарядът на вътрешната батерия (статус на батерията) (вижте също 3. *Заредете батерията*).

Показване на дневните дейности върху проследяващото устройство за фитнес

С докосване на сензорния бутон може също да се превключва между различните дневни дейности, крачки **(5.2)**, изразходване на калории **(5.3)** и разстояние в километри **(5.4)**. Вашето проследяващо устройство за фитнес е оборудвано с

чувствителен сензор за движение, който разпознава типичните за крачките модели за движение и ги брои като крачки. Показаното от уреда Fit Connect 100 изминато разстояние се изчислява в зависимост от броя на крачките и дължината на изминатите крачки, заложена в приложението Soehnle Connect-App. При необходимост използваната дължина на крачките може да се регулира в настройките на уреда Fit Connect 100 в приложението Soehnle Connect-App, като заложената с доставката дължина на крачките е 70 cm.

Режим за измерване на съня

Регистрирането на съня трябва да бъде стартира-

но от потребителя чрез активиране на режима за измерване на съня. Това е обяснено както следва. В сравнение с дневните дейности резултатите от измерванията на съня се показват единствено в приложението Soehnle Connect-App. В режим за измерване на съня уредът не брои крачките при движение, а анализира данните за движение по отношение на качеството на съня.

Активиране на режима за измерване на съня

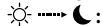

За стартиране на функцията за съня най-напред преминете с докосване на сензорния бутон към показването на режима за измерване на съня **(5.9)**. Сега задръжте сензорния бутон за около 5

секунди. Режимът за измерване на съня е активиран. Ще го познаете по това, че проследяващото устройство е активирало и показва само изображение на луна и часа.

Деактивиране на режима за измерване на съня ☾ → ☀️:

За да изключите отново режима измерване на съня, докоснете сензорния бутон за активиране на дисплея. Сега отново докоснете сензорния бутон и го задръжте за около 5 секунди. Режимът за измерване на съня отново ще се деактивира.

Автоматично включване и изключване на режима за измерване на съня:

Като алтернатива на ръчното активиране на режима за измерване на съня можете да активирате автоматично включване и изключване на функцията за съня. В този случай проследяващото устройство за фитнес ще включва и изключва автоматично режима за измерване на съня в избраните часове. Ще намерите автоматичната функция за съня в приложението Soehnle Connect-App в настройките на уреда. В приложението Soehnle Connect-App можете да проследявате дневната продължителност на съня, различните фази на съня и продължителността на фазата (-ите) на дълбокия сън.

Функции за известяване

Изгледът **(5.8)** се показва автоматично при входящо телефонно обаждане или входящо текстово съобщение (SMS). Когато вашият смартфон получава телефонно обаждане или текстово съобщение (SMS) и проследяващото устройство за фитнес се намира в обхват (Bluetooth), дисплеят показва телефонния номер на входящото обаждане. Ако сте запамели номера на входящото обаждане в телефонния указател на вашия смартфон, ще се покаже името на обаждащото се лице. За да се случи това, е необходимо да сте предоставили право на достъп до контактите, телефона и текстовите съобщения (SMS) на при-

ложението Soehnle Connect-App . С добавянето на проследяващото устройство за фитнес към приложението Soehnle Connect-App те могат с разрешение да бъдат изрично извикани по време на експлоатация. Ако не сте предоставили това разрешение, за смартфони с операционна система Android™, версия 6.0 и по-висока допълнително можете да предоставите разрешение в настройките на операционната система на "Приложения" ("Apps"). Като алтернатива можете отново да разедините уреда от приложението Soehnle Connect-App и също от менюто на Bluetooth на операционната система на вашия смартфон (намира се в настройките) и отново да добавите проследяващото устройство за фитнес

в приложението (първо свързване с приложението Soehnle Connect-App).

Прехвърляне на данни към смартфона/таблета

Вашето Soehnle проследяващо устройство за фитнес разполага с възможност за запамяване на данни. То съхранява данните за последните 14 дни. Моля, редовно свързвайте проследяващото устройство за фитнес в рамките на този период от време, за да прехвърлите запаметените данни върху приложението Soehnle Connect-App и да ги използвате за по-дълъг период от време.

Стартирайте приложението Soehnle Connect-App. В случай, че уредът се намира в близост, да-

ните се прехвърлят автоматично чрез *Bluetooth*[®] върху приложението. Можете също да плъзнете надолу по главния екран (издърпайте, за да освежите). Проверете дали приложението *Bluetooth*[®] е активирано на вашия смартфон/таблет. Сега данните ще се прехвърлят и след това могат да бъдат намерени в приложението в съответните раздели.

Най-актуална информация за вашия продукт ще намерите в интернет на
www.soehnle.de/en/products/details/fit-connect-100/

6. Почистване и поддържане

Почиствайте проследяващото устройство за фитнес с мека, влажна кърпа. Оставете уреда да изсъхне напълно на въздух преди последваща употреба, съхраняване или зареждане на батерията.

Неправилното боравене с уреда може да доведе до повреди. Не използвайте агресивни почистващи средства, четки с твърди косми или остри предмети. Те могат да повредят повърхностите. Вашето проследяващо устройство за фитнес не е водоустойчиво! Поради тази причина не потапяйте уреда във вода или други течности.

7. Клиентско обслужване

За въпроси и предложения за нас е удоволствие да ви предложим нашето клиентско обслужване:

Гореща линия: 00 800 538 38 383 (безплатно)

Понеделник – петък 8 – 18 часа

Интернет: soehnle.com

8. Допълнителна информация

За допълнителна информация посетете нашата интернет страница www.soehnle.com

9. Технически данни

Номер на артикула:	68117
Bluetooth® версия:	4.0
USB порт:	2.0 Вид А
Радиочестотна лента:	2,4 GHz
Макс. предавателна мощност:	1 mW
Вид батерия:	литиево-полимерна
Вид на дисплея:	OLED
Размери на дисплея:	40,5 x 11,5 mm
Клас на защита:	IPx4
Запаметяване на данни:	14 дни
Време на работа на батерията (режим стендбай):	До 14 дни <i>(в зависимост от интензивността на употребата)</i>

Содержание

1. Комплект поставки
2. Описание изделия
3. Указания
4. Первый ввод в эксплуатацию
5. Устройство и управление
6. Чистка и уход
7. Сервисная служба для покупателей
8. Дополнительная информация
9. Технические характеристики

RUS

1. Комплект поставки

- 1x Soehnle Fit Connect 100 (фитнес-браслет с съемным модулем)
- 1x руководство по эксплуатации

2. Описание изделия

Ваш персональный фитнес-браслет Soehnle Fit Connect 100 отслеживает Вашу повседневную активность, такую как количество шагов, пройденное расстояние, продолжительность активности, расход калорий и достижение Ваших ежедневных целей движения, для оказания Вам поддержки по вопросам фитнеса и здоровья. Благодаря режиму

сна фиксируется продолжительность и фазы сна. Через *Bluetooth*® данные передаются Вашему приложению *Soehnle Connect* и анализируются.

3. Указания

Перед использованием устройства внимательно прочтите настоящее руководство пользователя и следующие указания и сохраните настоящее руководство.

ПРЕДУПРЕЖДЕНИЕ! Опасность проглатывания маленькими детьми! Не позволяйте детям играть с устройством. Храните устройство в недоступном для детей месте.

ПРЕДУПРЕЖДЕНИЕ! Опасность пожара/взры-

ва или химических ожогов! В комплект артикула входит литий-полимерный аккумулятор. Его запрещается демонтировать, разбирать, бросать в огонь или подвергать короткому замыканию. Не заряжайте аккумулятор при температурах менее 5 и более 40 °C.

ВНИМАНИЕ! Возможен материальный ущерб! Устройство имеет защиту от брызг воды, но не является водонепроницаемым. Не погружайте устройство в воду.

ВНИМАНИЕ! Возможен материальный ущерб! Не роняйте устройство и защищайте его от ударов. Не подвергайте устройство воздействию экстремальных температур или сильных колебаний температур. Избегайте воздействия на устройство

прямых солнечных лучей и пыли. Не используйте для очистки устройства едкие химикаты, агрессивные или абразивные чистящие средства. Защищайте дисплей от воздействия твердых и царапающих предметов.

УКАЗАНИЕ! Использование по назначению: Изделие предназначено исключительно для индивидуального непромышленного использования. Оно не является медицинским прибором.

УКАЗАНИЕ! Даже если Вы не планируете использовать устройство в течение продолжительного времени, полностью заряжайте аккумулятор раз в 3-6 месяцев для поддержания его работоспособности.



Утилизация батареек согласно директиве ЕС 2008/12/ЕС

Батарейки и аккумуляторы не относятся к бытовым отходам. Использованные батарейки и аккумуляторы необходимо сдавать в локальных пунктах сбора на территории Вашей административной единицы или в точках продажи батареек соответствующего типа.



Утилизация электрических и электронных приборов, директива ЕС 2012/19/ЕС

Данный продукт не может утилизироваться как обычный бытовой мусор, он подлежит сдаче в места приема отработанных электрических и электронных приборов. Более подробную



информацию Вы можете получить через местные органы власти, предприятия по удалению отходов или через магазин, в котором был куплен продукт.

CE Настоящим компания Soehnle заявляет, что данное устройство отвечает основным требованиям и прочим соответствующим положениям директив 2014/53/ЕС. Декларацию соответствия ЕС Вы найдете на сайте **www.soehnle.com**

4. Первый ввод в эксплуатацию

Зарядка аккумулятора

Перед первым вводом в эксплуатацию полностью зарядите фитнес-браслет. Для этого извлеките модуль индикации **(A)** из браслета **(B)**, надавливая на браслет с правой стороны внутрь **(4.1)**, пока модуль индикации не отсоединится. Извлеките модуль индикации из браслета **(4.2)**. Подсоедините USB-штекер модуля индикации **(D)** к стандартному активному USB-соединению. Следите за тем, чтобы контакты модуля **(4.3)** и контакты USB-соединения соприкасались друг с

другом, в противном случае устройство не будет заряжаться. На дисплее **(5.1)** отображается состояние зарядки аккумулятора ( = полностью заряжен /  = аккумулятор разряжен).

Установка приложения Soehnle Connect

RUS



Android™: ≥ 6.0 • iOS®: ≥ 9.0,
Bluetooth®: ≥ 4.0

Для полноценного функционирования установите бесплатное приложение Soehnle Connect на

Вашем смартфоне или планшете. Отсканируйте приведенный ниже QR-код, чтобы перейти к приложению в Appstore. В качестве альтернативного варианта Вы можете найти приложение для своего устройства на базе Android™ в Google Play, а для устройства Apple® – в Apple App Store. Во время поиска учитывайте, пожалуйста, точное название приложения: «Soehnle Connect».

Первое соединение с приложением Soehnle Connect

Активируйте *Bluetooth*® на своем смартфоне или планшете и запустите приложение Soehnle Connect. Если Вы запускаете приложение впер-

вые, Вы автоматически пройдете процесс соединения с устройством Soehnle. Если Вы уже использовали приложение Soehnle Connect для работы с изделиями Soehnle, для соединения фитнес-браслета с приложением Soehnle Connect перейдите в «Главное меню» и нажмите на «Мои устройства», а затем на «Добавить устройство». Вы пройдете процесс установки в автоматическом режиме.

Настройка Вашего фитнес-браслета

Все настройки Вашего фитнес-браслета удобно выполняются при помощи пользовательского интерфейса приложения Soehnle Connect. Время

и дата настраиваются автоматически после соединения в соответствии с системным временем смартфона или планшета. Кроме того, в меню «Мои устройства» Вы можете выполнить соответствующие настройки времени, задав до пяти вибровзвонков (будильник), определить автоматическое время включения и выключения режима сна, а также выбрать информацию для просмотра, которая должна отображаться на Вашем устройстве. Если Вы установили в приложении дневную цель для шагов, Fit Connect 100 отслеживает результат, и сигнализирует о достижении поставленной цели посредством вибросигнала.

Совместимость

Приложение Soehnle Connect совместимо с Google Fit® и Apple Health®. После того, как устройства передали приложению Soehnle Connect данные, последние по желанию могут автоматически перезаписываться в соответствующем используемом приложении Google Fit® / Apple Health®. Для этого в меню «Подробнее о приложении» поставьте соответствующую галочку. В некоторых случаях в приложении Google Fit® / Apple Health® или в настройках приложения на Вашем смартфоне может потребоваться разрешить использование приложения Soehnle в ка-

честве источника данных. Для этого просмотрите руководства сторонних приложений или Вашей операционной системы.

5. Устройство и управление

Фитнес-браслет Soehnle позволяет собирать различные данные и частично отображать их прямо на дисплее. Другие индикации, графики и советы Вы найдете в приложении Soehnle Connect. Там Вы можете также использовать дополнительные функции, а также заниматься объединением и управлением Вашими собранными данными. Настройки целей, виброзвонок (будильник) и т. д. всегда должны выполняться в приложении.

Рис.	Режим
5.1	Время, дата, уровень зарядки аккумулятора
5.2	Шагомер*
5.3.	Расход калорий*
5.4	Пройденное расстояние*
5.5	Продолжительность активности в часах и минутах*
5.6	Установленная дневная цель* в % (варианты отображения)
5.7	Виброзвонок (будильник)
5.8	Входящие вызовы и сообщения
5.9	Режим сна: продолжительность сна, фазы сна

Общее управление: Нажатием сенсорной кнопки можно переключаться между различными видами (5.1 - 5.9) на дисплее Fit Connect 100.

* Дневные данные спустя 24 часа автоматически обнуляются. Поэтому расчет шагов, калорий и т. д., который можно просматривать в течение дня, начинается с 0:00 часов.

Время, дата и уровень зарядки аккумулятора

Режим времени (5.1) запускается нажатием на сенсорную кнопку. Здесь отображается также дата и состояние зарядки встроенного аккумулятора (состояние батареи) (см. также пункт 3. Зарядка аккумулятора).

Индикация дневной активности на фитнес-браслете

Также нажатием сенсорной кнопки можно переключаться между различными формами дневной активности: шаги (5.2), расход калорий (5.3) и расстояние в километрах (5.4). Ваш фитнес-браслет

оснащен чувствительным датчиком движения, который распознает типичные для шагов модели движения и считает их как шаги. Отображаемое пройденное расстояние рассчитывается Fit Connect 100 как количество шагов в сочетании с сохраненной в приложении Soehnle Connect длиной шага. При необходимости используемую длину шага можно изменить в настройках устройства Fit Connect 100 в приложении Soehnle Connect; по умолчанию при поставке длина шага составляет 70 см.

Режим сна

Запись сна должна запускаться пользователем путем активации режима сна. Пояснение приводится

далее. В отличие от дневной активности результаты измерения сна отображаются только в приложении Soehnle Connect. В режиме сна устройство в случае движения не считает шаги, а анализирует данные движений с точки зрения качества сна.

Активация режима сна ☀️ -----> 🌙 :

Для запуска функции сна путем нажатия сенсорной кнопки перейдите к индикации режима сна **(5.9)**. Теперь удерживайте сенсорную кнопку нажатой в течение ок. 5 секунд. Режим сна активируется. Вы поймете это по тому, что браслет активирует и отображает только индикацию с лунной и временем.

Деактивация режима сна :

Чтобы снова отключить режим сна, нажмите на сенсорную кнопку, чтобы активировать дисплей. Снова нажмите на сенсорную кнопку и удерживайте ее нажатой в течение ок. 5 секунд. Теперь режим сна снова деактивирован.

Автоматическое включение и выключение режима сна:

В качестве альтернативы ручному включению режима сна вы можете активировать автоматическое включение и выключение функции сна. В этом случае фитнес-браслет автоматически включает и выключает режим сна в выбранное время. Автоматическую функцию сна Вы найде-

те в приложении Soehnle Connect в настройках устройства. В приложении Soehnle Connect Вы можете отслеживать ежедневную продолжительность сна, различные фазы сна и продолжительность глубокой фазы (фаз) сна.

Функции оповещения

Вид **(5.8)** автоматически отображается при входящем вызове или входящем СМС-сообщении. Если на Ваш смартфон поступает входящий вызов или СМС-сообщение и фитнес-браслет находится в зоне досягаемости (Bluetooth), на индикации отображается номер входящего вызова. Если номер вызова сохранен в телефонной книге Вашего

смартфона, отображается имя абонента. Условием для этого является предоставление приложению Soehnle Connect прав доступа к контактам, телефону и СМС. С этой целью при добавлении фитнес-браслета с приложением Soehnle Connect во время ввода в эксплуатацию (регистрация) запрашивается Ваше согласие. Если Вы не предоставили свое согласие, Вы можете выдать разрешение в смартфонах с операционной системой Android™, начиная с версии 6.0, позже в настройках операционной системы «Приложения». В качестве альтернативного варианта еще раз удалите устройство из приложения Soehnle Connect и меню Bluetooth операционной системы Вашего смартфона (находится в настройках) и повторно

добавьте фитнес-браслет в приложение (первое соединение с приложением Soehnle Connect).

Передача данных на смартфон/планшет

В Вашем фитнес-браслете имеется память. В ней хранятся данные за последние 14 дней. В течение этого времени выполняйте, пожалуйста, регулярное соединение фитнес-браслета для передачи сохраненных данных приложению Soehnle Connect, что позволит использовать их в течение продолжительного времени.

Запустите приложение Soehnle Connect. Как только устройство окажется поблизости, данные автоматически через *Bluetooth*® будут переданы

приложению. Либо Вы можете смахнуть на главном экране (Dashboard) приложение вниз (pull to refresh). Следите за тем, чтобы *Bluetooth*[®] был активирован на Вашем смартфоне/планшете. Теперь происходит передача данных и затем они будут доступны для просмотра в приложении в соответствующих областях.

*Самые актуальные сведения, касающиеся Вашего изделия,
Вы можете найти в Интернете
www.soehnle.de/en/products/details/fit-connect-100/*

6. Чистка и уход

Очищайте фитнес-браслет мягкой влажной салфеткой. Дайте устройству полностью высохнуть на воздухе, прежде чем снова надеть его, положить на хранение или выполнить зарядку аккумулятора.

Ненадлежащее обращение с устройством может привести к повреждениям. Не используйте агрессивные чистящие средства, щетки с жесткой щетиной или острые предметы. Они могут повредить поверхность. Ваш фитнес-браслет не является водонепроницаемым! Поэтому не погружайте устройство в воду или другие жидкости.

7. Сервисная служба для покупателей

В случае возникновения вопросов или предложений Вы можете обратиться в сервисную службу для покупателей.

Горячая линия: 00 800 538 38 383 (бесплатно)

Пн – Пт, 8:00 – 18:00

Интернет: soehnle.com

8. Дополнительная информация

Для получения дополнительной информации посетите наш сайт в Интернете www.soehnle.com

9. Технические характеристики

№ артикула:	68117
Версия Bluetooth®:	4.0
USB-соединение:	2.0, тип A
Частотный диапазон:	2,4 ГГц
Макс. мощность передачи:	1 мВт
Тип батареи:	литий-полимерная
Тип дисплея:	OLED
Размеры дисплея:	40,5 x 11,5 мм
Класс защиты:	IPx4
Память:	14 дней
Время работы от аккумулятора (режим ожидания):	14 дней (в зависимости от интенсивности использования)

Spis treści

1. Zawartość opakowania
2. Opis produktu
3. Uwagi
4. Pierwsze uruchomienie
5. Sprzęt i obsługa
6. Czyszczenie i pielęgnacja
7. Serwis dla użytkowników
8. Więcej informacji
9. Dane techniczne

1. Zawartość opakowania

- 1x Soehnle Fit Connect 100 (Opaska sportowa ze wymiowanym modulem wyświetlacza)
- 1x instrukcja obsługi

2. Opis produktu

Osobisty Soehnle Fitness Tracker Fit Connect 100 rejestruje codzienne czynności takie jak liczba kroków, pokonana odległość, czas trwania aktywności, spalone kalorie oraz osiągnięcie codziennych celów dotyczących ruchu, aby pomóc użytkownikowi w utrzymaniu dobrej kondycji i w dbaniu o zdrowie. Tryb snu rejestruje czas trwania snu oraz fazy snu. Za

pomocą *Bluetooth*[®] dane są przekazywane do aplikacji Soehnle Connect, w której można ocenić dane.

3. Uwagi

Przed użyciem urządzenia należy uważnie przeczytać instrukcję obsługi i poniższe uwagi i zachować instrukcję do ponownego zastosowania.

OSTRZEŻENIE! Niebezpieczeństwo połknięcia przez małe dzieci! Dzieci nie mogą bawić się tym urządzeniem. Trzymać urządzenie z dala od dzieci.

OSTRZEŻENIE! Niebezpieczeństwo pożaru/wybuchu lub oparzeń! Artykuł zawiera baterię litowo-polimerową. Nie można jej wyjmować, demontować, wrzucać do ognia ani zwierać. Nie ładować baterii w

temperaturze poniżej 5 i powyżej 40 stopni Celsjusza.

UWAGA! Możliwość powstania szkód materialnych! Urządzenie jest wodoodporne, ale nie jest wodoszczelne. Nie zanurzać urządzenia pod wodą.

UWAGA! Możliwość powstania szkód materialnych! Nie dopuścić do upadku urządzenia i chronić je przed wstrząsami. Nie narażać urządzenia na działanie wysokich temperatur lub silnych wahań temperatury. Chronić urządzenie także przed bezpośrednim promieniowaniem słonecznym i kurzem. Do czyszczenia urządzenia nie stosować silnych środków chemicznych, agresywnych lub ściernych środków czyszczących. Chronić wyświetlacz przed twardymi i drapiącymi obiektami.

WSKAZÓWKA! Zastosowanie zgodne z przeznaczeniem.

czeniu: Produkt jest przeznaczony wyłącznie do prywatnego, niekomercyjnego zastosowania domowego. Nie jest to urządzenie medyczne.

WSKAZÓWKA! Jeśli urządzenie nie będzie stosowane przez dłuższy czas, należy mimo to całkowicie ładować baterię co 3-6 miesięcy, aby zapewnić funkcjonalność baterii.

PL



Dyrektywa UE w sprawie baterii 2008/12/WE

Baterii oraz akumulatorów nie należy wyrzucać do odpadów z gospodarstwa domowego. Stare baterie albo akumulatory należy oddać w publicznym punkcie zbiórki w gminie, albo wszędzie tam, gdzie są sprzedawane baterie danego typu



Utylizacja urządzeń elektrycznych i elektronicznych zgodnie z dyrektywą WE 2012/19/UE

Niniejszego produktu nie należy traktować jako normalnego odpadu domowego. Zużyte urządzenie należy oddać w punkcie zbiórki elektroodpadów. Więcej informacji można uzyskać w gminie, komunalnym zakładzie gospodarowania odpadami lub sklepie, w którym zakupiono dany produkt.





Firma Soehnle niniejszym deklaruje, że urządzenie to jest zgodne z podstawowymi wymaganiami i spełnia pozostałe, właściwe postanowienia dyrektywy 2014/53/WE. Deklaracja zgodności UE znajduje się na stronie **www.soehnle.com**

4. Pierwsze uruchomienie

Ładowanie baterii

Przed pierwszym zastosowaniem należy całkowicie naładować opaskę sportową. W tym celu należy wyjąć moduł wyświetlacza **(A)** z bransoletki **(B)**, naciskając bransoletkę do wewnątrz po prawej stronie **(4.1)**, aż moduł wyświetlacza poluzuje się. Wyjąć moduł wyświetlacza z bransoletki **(4.2)**. Następnie włożyć wtyczkę USB modułu wyświetlacza **(D)** w standardowe, aktywne złącze USB. Zwrócić uwagę na to, aby styki modułu **(4.3)** dotykały styków złącza USB, w przeciwnym razie urządzenie nie ładuje się. Na wyświetlaczu

(5.1) zostanie przedstawiony stan ładowania baterii ( = całkowicie naładowana /  = bateria rozładowana).

Instalacja aplikacji Soehnle Connect



Android™: ≥ 6.0 • iOS®: ≥ 9.0,
Bluetooth®: ≥ 4.0

Aby osiągnąć pełną funkcjonalność, należy zainstalować bezpłatną aplikację Soehnle Connect na

smartfonie lub tablecie. Zeskanować przedstawiony poniżej kod QR, aby przejść do aplikacji w sklepie aplikacji. Alternatywnie można znaleźć aplikację dla urządzenia Android™ na Google Play lub dla urządzenia Apple® w Apple App Store. Podczas wyszukiwania zwrócić uwagę na dokładną nazwę aplikacji: „Soehnle Connect”

PL

Pierwsze połączenie z aplikacją Soehnle Connect

Włączyć *Bluetooth*® na smartfonie lub tablecie i uruchomić aplikację Soehnle Connect. W przypadku uruchamiania aplikacji po raz pierwszy użytkownik zostanie automatycznie poprowadzony przez proces połączenia z urządzeniem końcowym Soehn-

le. W przypadku ponownego stosowania aplikacji Soehnle Connect z produktami Soehnle należy w celu połączenia opaski sportowej przejść w aplikacji Soehnle Connect do menu głównego i dotknąć opcji „Moje urządzenia”, a następnie „Dodaj urządzenie”. Użytkownik zostanie automatycznie poprowadzony przez proces instalacji.

Ustawianie opaski sportowej

Wszystkie ustawienia opaski sportowej można wprowadzić wygodnie za pomocą interfejsu użytkownika w aplikacji Soehnle Connect. Data i godzina ustawią się automatycznie po połączeniu zgodnie z danym na smartfonie lub tablecie. Poza tym

w menu „Moje urządzenia” można ustawić w odpowiednich ustawieniach urządzenia godziny dla maksymalnie pięciu alarmów wibracyjnych (budzik), określić automatyczne godziny włączania i wyłączenia trybu snu i dokonać wyboru na widokach przedstawianych na urządzeniu. W przypadku ustawienia dziennego celu dotyczącego kroków w aplikacji, Fit Connect 100 przejmie tę wartość docelową, aby poinformować o osiągnięciu celu za pomocą alarmu wibracyjnego.

Kompatybilność

Aplikacja Soehnle Connect jest kompatybilna z Google Fit® i Apple Health®. Gdy urządzenia przeniosą

dane do aplikacji Soehnle Connect można automatycznie przegrać dane na stosowaną aplikację App Google Fit® / Apple Health®. W tym celu w menu „Więcej o aplikacji” należy zaznaczyć odpowiednie pole. Możliwe, że konieczne będzie zezwolenie na stosowanie aplikacji Soehnle jako źródła w Google Fit® / Apple Health® lub w ustawieniach aplikacji na smartfonie. Więcej informacji na ten temat znajduje się w instrukcjach aplikacji trzeciej lub systemu operacyjnego.

5. Sprzęt i obsługa

Za pomocą opaski sportowej Soehnle można rejestrować różne dane i wyświetlać niektóre z nich bezpośrednio na ekranie. Inne wskaźniki, grafiki i wskaźniki znajdują się w aplikacji Soehnle Connect. Tam można skorzystać także z innych funkcji, podsumować zarejestrowane dane i zarządzać nimi. Ustawienia dotyczące celów, alarmu wibrującego (budzik), itp. należy zawsze wprowadzać w aplikacji.

Rys.	Tryb
5.1	Godzina, data, stan naładowania baterii
5.2	Licznik kroków*

Rys.	Tryb
5.3	Spalone kalorie*
5.4	Pokonana trasa*
5.5	Czas trwania aktywności w godz. i min.*
5.6	Ustawiony cel dzienny* w % (wersje przedstawienia)
5.7	Alarm wibracyjny (budzik)
5.8	Połączenia i wiadomości przychodzące
5.9	Tryb snu: czas trwania snu, fazy snu

Ogólna obsługa: Naciskając na przycisk czujnikowy, można zmieniać pomiędzy różnymi widokami (5.1 - 5.9) na wyświetlaczu Fit Connect 100.

* Dane dotyczące danego dnia są resetowane automatycznie po 24 godzinach. Kroki, kalorie itd., które można wyświetlać w trakcie dnia, są dlatego liczone od godziny 0.00 danego dnia.

Godzina, data i stan naładowania baterii

Tryb godziny **(5.1)** uruchamiany jest po dotknięciu przycisku czujnikowego. Tutaj wskazywana jest także data oraz stan naładowania wewnętrznego akumulatora (stan baterii) (więcej informacji także pod *3. Ładowanie baterii*).

Wyświetlanie codziennych czynności na opasce sportowej

Również za pomocą dotknięcia przycisku czujnikowego można zmieniać pomiędzy różnymi codziennymi czynnościami: kroki **(5.2)**, spalone kalorie **(5.3)** i odległość w kilometrach **(5.4)**. Opaska sportowa

jest wyposażona we wrażliwy czujnik ruchu, który rozpoznaje wzory ruchu typowe dla wykonywania kroków i liczy je jako kroki. Pokonana odległość jest wyświetlana w Fit Connect 100 na podstawie liczby kroków w połączeniu z zapisaną w aplikacji Soehnle Connect długością kroku. W razie konieczności można dostosować stosowaną długość kroku w ustawieniach urządzenia Fit Connect 100 w aplikacji Soehnle Connect. Domyślna długość kroku wynosi 70 cm.

Tryb snu

Użytkownik musi rozpocząć rejestrację snu, włączając tryb snu, co wyjaśniono poniżej. W przeciwieństwie do codziennych czynności wyniki pomiaru

snu są wyświetlane wyłącznie w aplikacji Soehnle Connect. W trybie snu urządzenie nie liczy kroków w trakcie wykonywania ruchu, lecz analizuje dane dotyczące ruchu związane z jakością snu.

Włączanie trybu snu ☀️ → 🌙 :

W celu uruchomienia funkcji snu należy najpierw przejść do ekranu trybu snu, dotykając przycisku czujnikowego **(5.9)**. Przytrzymać przycisk czujnikowy przez ok. 5 sekund. Tryb snu zostanie włączony. Można to rozpoznać po tym, że opaska włączy i wyświetli wyłącznie wskaźnik z księżycem i godziną.

Wyłączanie trybu snu 🌙 → ☀️:

Aby ponownie wyłączyć tryb snu, należy dotknąć przycisku czujnikowego, aby włączyć wyświetlacz. Ponownie dotknąć przycisku czujnikowego i przytrzymać go przez ok. 5 sekund. Tryb snu zostanie ponownie wyłączony.

Automatyczne włączanie i wyłączanie trybu snu:

Alternatywnie do włączania manualnego trybu snu można także włączyć automatyczne włączanie i wyłączanie funkcji snu. W tym przypadku opaska sportowa automatycznie włączy i wyłączy tryb snu o wybranych godzinach. Automatyczną funkcję snu można znaleźć w aplikacji Soehnle Connect w ustawieniach urządzenia. W aplikacji Soehnle Connect

można śledzić codzienny czas trwania snu, różne fazy snu i czas trwania fazy głębokiego snu.

Funkcje powiadomień

Widok **(5.8)** jest wyświetlany automatycznie podczas połączenia lub SMS-a przychodzącego. Jeśli na smartfon przyjdzie połączenie telefoniczne lub wiadomość SMS i opaska sportowa będzie znajdować się w zasięgu (Bluetooth), wyświetlacz wskaże numer połączenia przychodzącego. Jeśli numer zapisany jest w książce telefonicznej smartfona, zostanie wyświetlone imię osoby dzwoniącej. W tym celu aplikacja Soehnle Connect musi mieć prawo dostępu do kontaktów, telefonu i SMS-ów. Pytanie o to

pozwolenie zostanie wyświetlone wyraźnie podczas dodawania opaski sportowej z aplikacją Soehnle Connect w trakcie uruchamiania. Jeśli to pozwolenie nie zostanie udzielone, można je udzielić później w smartfonie z systemem operacyjnym Android™, od wersji 6.0 w ustawieniach systemu operacyjnego pod zakładką „Aplikacje”. Alternatywnie można ponownie usunąć urządzenie z aplikacji Soehnle Connect i z menu Bluetooth systemu operacyjnego smartfona (znajduje się pod ustawieniami) i dodać ponownie opaskę sportową do aplikacji (pierwsze uruchamianie z aplikacją Soehnle Connect).

Przekazywanie danych do smartfona/tableta

Opaska sportowa Soehnle zawiera pamięć. W pamięci zapisywane są dane z ostatnich 14 dni. Należy w tym czasie regularnie podłączać opaskę sportową, aby przenieść zapisane dane do aplikacji Soehnle Connect i stosować ją przez dłuższy czas. Uruchomić aplikację Soehnle Connect. Jeśli urządzenie będzie znajdować się w pobliżu, dane zostaną automatycznie przeniesione przez *Bluetooth*® do aplikacji. Można też przesunąć ekran w dół na ekranie głównym (pulpit) aplikacji (pull to refresh). Zwrócić uwagę na to, aby *Bluetooth*® był włączony na smartfonie/tablecie. Dane zostaną przekazane i będzie można je zobaczyć w aplikacji w odpowiednich miejscach.

PL

Aktualne informacje o produkcie można znaleźć w Internecie na stronie www.soehnle.de/en/products/details/fit-connect-100/

6. Czyszczenie i pielęgnacja

Czyścić opaskę sportową za pomocą miękkiej, wilgotnej ściereki. Przed założeniem lub odłożeniem urządzenia do przechowywania lub naładowaniem baterii należy poczekać, aż urządzenie wyschnie całkowicie na powietrzu. Nieprawidłowe postępowanie z urządzeniem może doprowadzić do uszkodzeń. Nie stosować żadnych agresywnych środków czyszczących, szczotek z twardym włosiem ani ostrych obiektów. Mogą one uszkodzić powierzchnie. Opaska sportowa

nie jest wodoszczelna! Dlatego nigdy nie należy zanurzać urządzenia w wodzie lub innych cieczach.

7. Serwis dla użytkowników

W przypadku pytań lub propozycji nasz serwis dla użytkowników chętnie służy pomocą:

Infolinia: 00 800 538 38 383 (bezpłatna)
pon. – pt., godz. 08:00 – 18:00

Internet: soehnle.com

8. Więcej informacji

Więcej informacji znajduje się na naszej stronie internetowej: www.soehnle.com

9. Dane techniczne

Numer artykułu:	68117
Wersja Bluetooth®:	4.0
Złącze USB:	2.0 typ A
Pasma częstotliwości:	2.4 GHz
Maks. moc nadajnika:	1 mW
Typ baterii:	litowo-polimerowe
Rodzaj wyświetlacza:	OLED
Wymiary wyświetlacza:	40,5 x 11,5 mm
Stopień ochrony:	IPx4
Pamięć danych:	14 dni
Czas działania baterii (tryb czuwania):	do 14 dni
<i>(w zależności od intensywności użytkowania)</i>	

Sisukord

1. Komplekti sisu
2. Toote kirjeldus
3. Märkused
4. Esmane kasutusele võtmine
5. Seade ja selle kasutamine
6. Puhastamine ja hooldamine
7. Klienditeenindus
8. Lisateave
9. Tehnilised andmed

EST

1. Komplekti sisu

- 1 x Soehnle Fit Connect 100 (fitnessikell koos eemaldatava ekraanimooduliga)
- 1 x Kasutusjuhend

2. Toote kirjeldus

Teie isiklik Soehnle fitnessikell Fit Connect 100 registreerib teie igapäevaseid tegevusi, nagu sammude arvu, läbitud vahemaad, tegevuse kestust, kulutatud kaloreid ja teie päevase liikumise eesmärgi saavutamise, toetamaks teie vormisolekut ja tervist. Unerežiimil kogutakse andmeid une kestuse ja faaside kohta. *Bluetooth*[®]-i kaudu kantakse teie andmed

üle teie Soehnle Connect-App rakendusse ning seal on neid võimalik analüüsida.

3. Märkused

Lugege kasutusjuhend ja järgnevad juhised hoolikalt läbi, enne kui hakkate seadet kasutama. Hoidke see kasutusjuhend alles.

HOIATUS! Väikelastel allaneelamise oht! Lapsed ei tohi seadmega mängida. Hoidke seade lastele kättesaamatus kohas.

HOIATUS! Tulekahju/plahvatuse või söövituse oht! Toode sisaldab liitium-polümeer akut. Seda ei tohi maha võtta, koost lahti võtta, lõkkesse visata ega lühistada. Ärge laadige akut temperatuuril, mis on ma-

dalam kui 5 või kõrgem kui 40 kraadi Celsiuse järgi.

TÄHELEPANU! Võimalikud varakahjustused! Seade on veepritsmekindel, kuid ei ole veekindel. Ärge hoidke seadet vee all.

TÄHELEPANU! Võimalikud varakahjustused! Ärge laske seadmel kukkuda ja kaitske seda löökide eest. Ärge jätke seadet äärmuslike temperatuuride või suurte temperatuurikõikumiste kätte. Kaitske seadet ka otsese päikesevalguse ja tolmu eest. Ärge kasutage selle puhastamiseks tugevatoimelisi kemikaale, tugevaid või abrasiivseid puhastusvahendeid. Kaitske ekraani tugevate ja kriipivate esemete eest.

MÄRKUS! Otstarbekohane kasutamine Toode on mõeldud eranditult vaid erakasutuseks ja ei ole

mõeldud tööstuslikuks kasutamiseks. See ei ole meditsiiniseade.

MÄRKUS! Kui te seadet pikema aja vältel ei kasuta, laadige selle aku siiski iga 3-6 kuu järel täielikult täis, see tagab aku töövõime.



Patareide kõrvaldamise EÜ direktiiv 2008/12/EÜ

Patareid ja akud ei kuulu olmeprügisse. Oma vanad patareid ja akud peate te ära andma kohaliku omavalitsuse kogumispunktidesse, või sarnaseid patareid müüvasse kohta.



Elektriliste ja elektroonikaseadmete kõrvaldamise EÜ direktiiv 2012/19/EL



Seda toodet ei tohi käidelda kui tavalist olmeprügi, vaid tuleb taastootmiseks viia elektriliste ja elektrooniliste seadmete kogumiskohta. Täpsemat infot saate kohalikust omavalitsusest, olmejäätmete kõrvaldamise firmast või kauplusest, kust te toote ostsite.



Käesolevaga kinnitab Soehnle, et see seade vastab direktiivi 2014/53/ EÜ oluliste nõuetele ja teistele asjakohastele sätetele. EL vastavusdeklaratsiooni leiate www.soehnle.com

4. Esmane kasutusele võtmine

Aku laadimine

Laadige fitnessikell enne esmast kasutuselevõtmist täielikult täis. Selleks eemaldage ekraanimoodul **(A)** käerihma seest **(B)**, vajutades käerihma paremast servast sissepoole **(4.1)**, kuni ekraanimoodul lahti tuleb. Tõmmake ekraanimoodul käerihmast välja **(4.2)**. Pistke ekraanimooduli USB-pistik **(D)** tavalisse töötavasse USB-pesasse. Jälgige, et mooduli kontaktid **(4.3)** puudutaks USB-ühenduse kontakte, vastasel korral seade ei laadi. Ekraanil **(5.1)** kuvatakse aku laadimisolek ( = täielikult laaditud/  = aku tühi).

Soehnle Connect-App rakenduse paigaldamine



Android™: ≥ 6.0 • iOS®: ≥ 9.0,
Bluetooth®: ≥ 4.0

Täieliku funktsionaalsuse saavutamiseks paigaldage oma nutitelefoni või tahvelarvutisse tasuta Soehnle Connect-App. Rakenduste poest rakenduse leidmiseks skanneerige allpool olev QR-kood. Alternatiivina leiate rakenduse oma Android™-seadme jaoks Google Play'st või Apple®-seadme jaoks Apple App

Store'ist. Otsingu kasutamisel kasutage rakenduse õiget nime: "Soehnle Connect".

Esmane Soehnle Connect-App rakendusega ühendamine

Aktiveerige oma nutitelefonis või tahvelarvutis *Bluetooth*[®] ja käivitage Soehnle Connect-App. Kui käivitate rakendust esimest korda, suunatakse teid Soehnle-seadme ühendamise protsessis automaatselt edasi. Kui te olete Soehnle Connect-App rakendust juba enne Soehnle toodetega kasutanud, liikuge fitnessikella Soehnle Connect-App rakendusega ühendamiseks „põhimenüüsse“ ja toksake väljale „Minu seadmed“, seejärel väljale

„Seadme lisamine“. Teid juhatakse paigaldamisprotsessis automaatselt edasi.

Fitnessikella seadistamine

Kõik teie fitnessikella seadistused saab mugavalt teha Soehnle Connect-App rakenduse kasutajaliidese kaudu. Kellaaeg ja kuupäev seadistub automaatselt vastavalt süsteemiajale pärast nutitelefoni või tahvelarvutiga ühendamist. Peale selle saate menüüs „Minu seadmed“ vastavate seadete all määrata kellaaegadele kuni viis vibroalarmi (äratuskella), unerežiimi automaatsed sisse- ja väljalülitused ning valida oma seadme kuva väljanägemise. Niipea kui olete rakenduses määranud eesmärgi oma päevas

tehtavate sammude kohta, võtab Fit Connect 100 selle teabe üle ning annab teile eesmärgi saavutamisest vibroalarmi abil teada.

Ühilduvus

Soehnle Connect-App ühildub Google Fit®-i ja Apple Health®-iga. Pärast seda, kui seadmed on andmed Soehnle Connect-App rakendusse üle kandnud, saate neid soovi korral kasutatavasse Google Fit®/Apple Health® rakendusse üle kanda. Selleks pange menüüs „Rohkem rakenduse kohta“ vastav linnuke. Võib olla vajalik, et peate Google Fit®-is/Apple Health®-is või teie nutitelefoni rakenduse seadete all eraldi lubama Soehnle rakenduse kui allika kasuta-

mist. Vt sellekohaseid juhiseid teiste rakenduste või oma operatsioonisüsteemi kohta.

5. Seade ja selle kasutamine

Soehnle fitnessikellaga on võimalik registreerida erinevaid andmeid ja neid saab osaliselt otse ekraanile kuvada. Lisavõimalusi näitude ja graafikate kohta ning nõuandeid leiate Soehnle Connect-App rakendusest. Sealt leiate kasutamiseks ka teisi funktsioone, saate oma kogutud andmeid kokku viia ja hallata. Seaded eesmärkide, vibroalarmi (äratuskella) jne kohta tuleb alati teha rakenduses.

Joon.	Režiim
5.1	Kellaaeg, kuupäev, aku laadimisolek
5.2	sammulugeja*

Joon.	Režiim
5.3	kulutatud kalorid*
5.4	läbitud vahemaa*
5.5	tegevuse kestus tundides ja minutites*
5.6	määratud päeva eesmärk* %-des (kuva variandid)
5.7	vibroalarm (äratuskell)
5.8	sissetulevad kõned ja sõnumid
5.9	unerežiim: une kestus, une faasid

Üldised kasutusjuhised Kui puudutate andurnuppu, saate valida Fit Connect 100 erinevate ekraanikuva-de vahel **(5.1 - 5.9)**.

*Päeva kohta olevad andmed lähtestatakse alati kell 24 automaatselt nullile. Päeva jooksul vaadatavaid samme, kaloreid jne on seega hakatud lugema alates kella 00-st.

Kellaaeg, kuupäev ja aku laadimisolek

Kellaaja režiim **(5.1)** käivitub andurnupu puudutamise. Siin kuvatakse ka kuupäev ja sisemise aku (patarei) laadimisolek (vt ka 3. *Aku laadimine*).

Päeva tegevuste näit fitnessikellal

Andurnupu puudutamise saad liikuda ka erinevate päevategevuste juurde: sammud **(5.2)**, kulutatud kalorit **(5.3)** ja vahemaa kilomeetrites **(5.4)**. Teie fitnessikellal on tundlik liikumisandur, see tunneb ära sammudele iseloomuliku liikumismustri ja loeb nii sammusid. Fit Connect 100 kuvatav läbitud vahemaa tuleneb sammude arvust ja Soehnle Connect-App

rakendusse sisestatud sammu pikkusest. Fit Connect 100-s kasutatavat sammupikkust saab vajadusel Soehnle Connect-App rakenduses kohandada, vaiki-misi tehaseseadistus on 70 cm.

Unerežiim

Une salvestamiseks peab kasutaja aktiveerima unerežiimi, mille kirjelduse leiate allpool. Vastupidiselt päevastele tegevustele kuvatakse une mõõtetulemused eranditult vaid Soehnle Connect-App rakenduses. Unerežiimis ei loe seade liikumisel sammusid, vaid analüüsib une kvaliteeti liikumise andmete alusel.

Unerežiimi aktiveerimine ☀️ → 🌙 :

Unerežiimi käivitamiseks liikuge kõigepealt andurnupu abil unerežiimi kuvale **(5.9)**. Hoidke nüüd andurnuppu all u 5 sekundit. Unerežiim aktiveeritakse. Selle režiimi tunnete ära sellest, et kella kuval on aktiivsed üksnes kuu sümbol ja kellaag.

Unerežiimi deaktiveerimine 🌙 → ☀️ :

Unerežiimi uuesti välja lülitamiseks ja ekraani aktiveerimiseks puudutage andurnuppu. Puudutage nüüd andurnuppu uuesti ja hoidke seda all u 5 sekundit. Unerežiim on nüüd jälle deaktiveeritud.

Unerežiimi automaatne sisse- ja väljalülitamine

Alternatiivina käsitsi unerežiimi kasutamisele, on võimalik aktiveerida ka unerežiimi automaatne sisse- ja väljalülitamine. Sel juhul lülitab fitnessikell unerežiimi valitud kellaagadel sisse ja välja automaatselt. Automaase unerežiimi funktsioonid leiate Soehnle Connect-App rakendusest seadme seadete alt. Soehnle Connect-App rakenduses saate jälgida oma igaöist une kestust, erinevaid une faase ja sügava(te) unefaasi(de) kestust.

Teavitusfunktsioon

Kuva **(5.8)** ilmub ekraanile automaatselt sissetuleva kõne või SMS-i korral. Kui teie nutitelefoni tuleb te-

lefonikõne või SMS-sõnum ning kui teie fitnessikell on levialas (Bluetooth), kuvatakse ekraanil helistaja telefoninumber. Kui te olete helistaja telefoninumbri salvestanud oma nutitelefoni kontaktide alla, kuvatakse helistaja nimi. Eelduseks on seejuures, et olete Soehnle Connect-App rakendusele võimaldanud ligipääsu oma kontaktidele, telefonile ja SMS-idele. Sellekohast luba küsitakse fitnessikella sidumisel Soehnle Connect-App rakendusega ja selle kasutusele võtmisel (**onboarding**). Kui te ei ole seda luba andnud, saate te seda teha tagantjärele nutitelefonis operatsioonisüsteemiga Android™, alates versioonist 6.0, tehes seadistused operatsioonisüsteemis „Rakendused“ all. Alternatiivina eemaldage seade Soehnle Connect-App rakendusest ja ka oma

nutitelefoni operatsioonisüsteemi Bluetooth'i menüüst (leiate selle seadete alt) ja siduge fitnessikell uuesti rakendusega (Esmane Soehnle Connect-App rakendusega ühendamine).

Andmeedastus nutitelefoni/tahvelarvutisse

Teie Soehline fitnessikellal on mälu. See säilitab 14 viimase päeva andmed. Palun ühendage fitnessikella selle aja jooksul regulaarselt, see võimaldab salvestatud andmete edastamist Soehnle Connect-App rakendusele ja nii saab neid kauem kasutada. Käivitage Soehnle Connect-App. Kui seade on läheduses, edastatakse andmed *Bluetooth®*-i abil rakendusse automaatselt. Või libistage põhiekraanil (esi-

paneelil) rakendus alla (värskendamiseks tõmmake). Jälgige, et teie nutitelefoni/tahvelarvuti *Bluetooth*[®] oleks aktiveeritud. Andmed kantakse nüüd üle ja vaadatavad rakenduse vastavates kohtades.

Kõige uuemat teavet oma toote kohta leiate internetist aadressil
www.soehnle.de/en/products/details/fit-connect-100/

EST

6. Puhastamine ja hooldamine

Puhastage fitnessikella pehme, niiske lapiga. Laske seadmel õhu käes täielikult ära kuivada, enne kui selle uuesti käe peale või hoiukohta panete, või enne kui hakkate akut laadima.

Seadme ebaotstarbekohane kasutamine võib kaasa tuua kahjustusi. Ärge kasutage tugevatoimelisi puhastusaineid, kõvade harjastega harjasid ega teravaid esemeid. Need võivad pealispindasid kahjustada. Teie fitnessikell ei ole veekindel! Ärge kastke seadet vette ega muudesse vedelikesse.

7. Klienditeenindus

Meie klienditeenindus vastab hea meelega teie küsimustele ja ettepanekutele:

Kuum liin: (00) 800 34 34 34 (tasuta)

E-R, kl 8-18

Internet: soehnle.com

8. Lisateave

Lisateavet leiate meie veebilehelt www.soehnle.com

9. Tehnilised andmed

Toote number:	68117
<i>Bluetooth®</i> -i versioon:	4.0
USB-ühendus:	2.0 tüüp-A
Sagedusala:	2,4 GHz
Max saatjavõimsus:	1 mW
Aku tüüp:	liitium-polümeer
Ekraani tüüp:	OLED
Ekraani mõõdud:	40,5 x 11,5 mm
Kaitseklass:	IP x 4
Mälu:	14 päeva
Aku tööaeg (ooterežiimil):	kuni 14 päeva
	<i>(olenevalt kasutamise intensiivsusest)</i>

Satura rādītājs

1. Piegādes komplekts
2. Izstrādājuma apraksts
3. Norādījumi
4. Pirmā nodošana ekspluatācijā
5. Ierīce un vadība
6. Tīrīšana un kopšana
7. Patērētāju serviss
8. Papildu informācija
9. Tehniskie dati

LV

1. Piegādes komplekts

- 1x Soehnle Fit Connect 100 (fitnesa aproce ar izņemamu rādījumu moduli)
- 1 x lietošanas instrukcija

2. Izstrādājuma apraksts

Jūsu personīgā Soehnle fitnesa aproce Fit Connect 100 uztver jūsu ikdienas aktivitātes, piemēram, soļu skaitu, veikto attālumu, aktivitātes ilgumu, kaloriju patēriņu un jūsu ikdienas kustību mērķa sasniegšanu, lai sniegtu jums atbalstu fitnesa un veselības jomās. Ar miega režīmu tiek uztverts miega ilgums, kā arī miega fāzes. Izmantojot *Bluetooth*[®], dati tiek

nosūtīti jūsu lietotnei “Soehnle Connect”, lai tajā varētu veikt šo datu analīzi.

3. Norādījumi

Pirms ierīces lietošanas rūpīgi izlasiet lietošanas instrukciju un turpmākos norādījumus un saglabāiet šo lietošanas instrukciju.

BRĪDINĀJUMS! Zīdaiņi var norīt mazas detaļas! Bērniem aizliegts rotaļāties ar šo ierīci. Glabāiet bērniem nepieejamā vietā.

BRĪDINĀJUMS! Ugunsgrēka/eksplozijas vai ķīmisku apdegumu risks! Šajā izstrādājumā ir litija-polimēra akumulators. To aizliegts demontēt, izjaukt, mest ūdenī vai veidot īsslēgumu. Neatstājiet akumulatoru

temperatūrā zem 5 vai virs 40 grādiem pēc Celsija.

UZMANĪBU! Iespējami mantiskie bojājumi! Ierīce ir aizsargāta pret ūdens šļakatām, bet tā nav ūdensizturīga. Neturiet ierīci zem ūdens.

UZMANĪBU! Iespējami mantiskie bojājumi! Nodrošiniet, lai ierīce nenokristu un aizsargāiet to pret triecieniem. Nepakļaujiet ierīci ekstrēmas temperatūras iedarbībai vai izteiktām temperatūru svārstībām. Aizsargāiet ierīci pret tiešiem saules stariem un putekļiem. Tīrīšanai neizmantojiet asas ķīmiskas vielas, agresīvus vai abrazīvus tīrīšanas līdzekļus. Aizsargāiet displeju pret cietiem un skrāpējošiem priekšmetiem.

NORĀDĪJUMS! Lietošana atbilstoši noteikumiem: Izstrādājums ir paredzēts tikai privātai, nekomerciālai lietošanai māsaimniecības. Tā nav medicīniska ierīce.

NORĀDĪJUMS! Ja plānojat akumulatoru nelietot ilgāku laiku, tomēr veiciet pilnīgu akumulatora izlādi ik pēc 3-6 mēnešiem, lai nodrošinātu akumulatora darbību.



**Bateriju utilizācija, EK Direktīva
2008/12/EK**

Baterijas un akumulatorus nedrīkst izmest sadzīves atkritumos. Nododiet baterijas vai akumulatorus savas kopienas publiskās savākšanas vietās vai arī vietās, kur tiek pārdotas attiecīga veida baterijas.



**Elektrisku un elektronisku ierīču
utilizācija saskaņā ar EK Direktīvu
2012/19/ES**

Šis izstrādājums nav parasti sadzīves atkritumi, bet tas ir jānodod utilizācijai paredzētu elektrisku

un elektronisku ierīču pieņemšanas punktā. Papildu informāciju jautāriet savas apdzīvotās vietas pārvaldē, komunālajā atkritumu apsaimniekošanas uzņēmumā vai veikalā, kurā iegādājāties šo izstrādājumu.





Ar šo uzņēmums Soehnle paziņo, ka šī ierīces atbilst direktīvas 2014/53/ES pamatprasībām un pārējiem spēkā esošajiem noteikumiem. ES atbilstības deklarāciju meklējiet vietnē **www.soehnle.com**

4. Pirmā nodošana ekspluatācijā

Akumulatora uzlāde

Pirms pirmās lietošanas reizes pilnībā fitnesa aproces uzlādējiet akumulatoru. Lai to izdarītu, izņemiet rādījumu moduli **(A)** no siksnīgas **(B)**, iespiežot siksnīgu labajā pusē uz iekšu **(4.1)**, līdz rādījumu modulis atvienojas. Izņemiet rādījumu moduli no siksnīgas **(4.2)**. Ievietojiet rādījumu moduļa **(D)** USB spraudni parastā, aktīvā USB pieslēgumā. Pārliedzinieties, vai moduļa **(4.3)** kontakti saskaras ar USB pieslēguma kontaktiem, jo pretējā gadījumā ierīce netiek lādēta. Disple-

jā **(5.1)** tiek rādīts akumulatora uzlādes līmenis ( = pilnībā uzlādēts /  = akumulators ir izlādējies).

Lietotnes “Soehnle Connect” instalēšana



Android™: ≥ 6.0 • iOS®: ≥ 9.0,
Bluetooth®: ≥ 4.0

Lai nodrošinātu pilnīgu darbību, uzstādiet bezmaksas lietotni “Soehnle Connect” savā viedtālrunī vai planšetdatorā. Ieskenējiet apakšpusē attēloto QR

kodu, lai atvērtu lietotni lietotņu veikalā. Alternatīvi meklējiet lietotni savai Android™ ierīcei Google Play vai savai Apple® ierīcei - Apple App Store. Meklēšanas laikā ievērojiet precīzu lietotnes nosaukumu: "Soehnle Connect".

Pirmā savienošana ar lietotni "Soehnle Connect"

Aktivizējiet savā viedtālrunī vai planšetdatorā *Bluetooth*® un ieslēdziet lietotni "Soehnle Connect". Ieslēdzot lietotni pirmo reizi, jūs automātiski tiksiet vadīts savienošanas procesa laikā ar Soehnle gala ierīci. Ja esat jau lietojis lietotni "Soehnle Connect" ar Soehnle izstrādājumiem, lai savienotu fitnesa aproci, ieejiet lietotnes Soehnle Connect „Galvenā

izvēlnē", nospiediet „Manas ierīces” un pēc tam „Pievienot ierīci”. Jūs automātiski tiksiet vadīts instalācijas procesa laikā.

Jūsu fitnesa aproces iestatīšana

Visus savas fitnesa aproces iestatījumus varat ērti veikt, izmantojot lietotnes "Soehnle Connect" darbvirsmu. Pulksteņa laiks un datums tiek iestatīts automātiski atbilstoši viedtālruna vai planšetdatora sistēmas laikam. Papildus tam izvēlnes "Manas ierīces" atbilstošajos ierīces iestatījumos varat iestatīt līdz pieciem vibrācijas signāla laikiem (modinātājiem), noteikt automātiskus miega režīma ieslēgšanās un uzslēgšanas laikus un atlasīt ierīcē attēlojamo rādī-

jumu izvēli. Iestatot lietotnē soļu dienas mērķi, Fit Connect 100 pārņem to, lai sasniegšanas brīdī jūs ar vibrācijas signālu par to informētu.

Savietojamība

Lietotne "Soehnle Connect" ir savietojama ar Google Fit® un Apple Health®. Pēc ierīču datu nosūtīšanas lietotnē "Soehnle Connect", ja vēlaties, tos iespējams automātiski pārnest atbilstoši izmantotajā lietotnē Google Fit® / Apple Health®. Lai to izdarītu, izvēlnē „Vairāk par lietotni” ievietojiet atbilstošu ķeksīti. Nepieciešamības gadījumā Google Fit® / Apple Health® vai jūsu viedtālruņa lietotņu iestatījumos var būt nepieciešams Soehnle lietotni iestatīt kā avotu. Ņemiet

vērā citu piedāvātāju lietotnes vai jūsu operētājsistēmas instrukcijas.

5. Ierīce un vadība

Ar Soehnle fitnesa aproci iespējams apkopot dažādus datus un daļēji to attēlot displejā. Papildu rādījumus, zīmējumus un padomus meklējiet lietotnē "Soehnle Connect". Tur varat arī izmantot papildu funkcijas, lai apvienotu un pārvaldītu savus iegūtos datus. Iestatījumus, piemēram, mērķus, vibrācijas signālu (modinātāju) u.t.t. vienmēr veiciet lietotnē.

LV

Att.	Režīms
5.1	Pulksteņa laiks, datums, akumulatora uzlādes statuss
5.2	Soļu skaitītājs*

Att.	Režīms
5.3	Kaloriju patēriņš*
5.4	Veiktais attālums*
5.5	Aktivitātes ilgums stundās un minūtēs*
5.6	Iestatītais dienas mērķis* (%) (attēlojuma varianti)
5.7	Vibrācijas signāls (modinātājs)
5.8	Saņemtie zvani un ziņas
5.9	Miega režīms: miega ilgums, gulēšanas fāzes

Vispārēja vadība: Pieskaroties sensora taustiņam, iespējams pārslēgt dažādus Fit Connect 100 displeja rādījumus **(5.1 - 5.9)**.

* Dienas datiem automātiski pēc 24 stundām tiek atiestatītas nulles vērtības. Soļi, kalorijas u.t.t., kas ir redzami dienas laikā, tādēļ tiek skaitīti, sākot no pusnakts (plkst. 00.00).

Pulksteņa laiks, datums un akumulatora uzlādes statuss

Pulksteņa režīms **(5.1)** tiek ieslēgts, pieskaroties sensora taustiņam. Šeit tiek attēlots arī datums, kā arī iekšējā akumulatora uzlādes līmenis (baterijas statuss) (skatiet arī 3. *Akumulatora uzlāde*).

Dienas aktivitāšu rādījums fitnesa aprocē

Tā pat, pieskaroties sensora taustiņam, iespējams pārslēgt dažādas dienas aktivitātes: soļi **(5.2)**, kaloriju patēriņš **(5.3)** un attālums kilometros **(5.4)**. Jūsu fitnesa aprobe ir aprīkota ar jutīgu kustību sensoru, kas atpazīst soļiem raksturīgus kustību paraugus

un skaita tos kā soļus. Attēloto veikto attālumu Fit Connect 100 veido no soļu skaita savienojumā ar lietotnē "Soehnle Connect" saglabāto soļa platumu. Izmantoto soļa platumu nepieciešamības gadījumā iespējams izmainīt Fit Connect 100 ierīces iestatījumos, izmantojot lietotni "Soehnle Connect"; soļa platums piegādes brīdī ir 70 cm.

Miega režīms

Miega reģistrēšanu lietotājam jāaktivizē, ieslēdzot miega režīmu. Kā to izdarīt, ir norādīts tālāk tekstā. Pretēji dienas aktivitātēm miega mērījumu rezultāti tiek attēloti tikai lietotnē "Soehnle Connect". Miega režīmā ierīce kustības brīdī neskaita soļus,

bet gan analizē kustību datus attiecībā pret miega kvalitāti.

Miega režīma aktivizēšana ☀️ → 🌙 :

Lai ieslēgtu miega funkciju, vispirms, pieskaroties sensora taustiņam, atveriet miega režīma rādījumu **(5.9)**. Turiet sensora taustiņu apm. 5 sekundes. Tiek aktivizēts miega režīms. To varat atpazīt pēc tā, ka aprobe aktivizē un attēlo vairs tikai rādījumu ar mēnesi un pulksteņa laiku.

Miega režīma deaktivizēšana 🌙 → ☀️ :

Lai izslēgtu miega režīmu, pieskarieties sensora taustiņam, lai aktivizētu displeju. Atkārtoti pieskarieties sensora taustiņam un turiet to nospiestu

apm. 5 sekundes. Miega režīms tiek atkārtoti deaktivizēts.

Miega režīma automātiska ieslēgšana un izslēgšana:

Alternatīvi manuālai miega režīma vadībai varat arī aktivizēt automātisku miega režīma ieslēgšanu un izslēgšanu. Šajā gadījumā fitnesa aprobe atlasītajos pulksteņa laikos automātiski ieslēdz un izslēdz miega režīmu. Automātisko miega funkciju meklējiet lietotnes "Soehnle Connect" ierīces iestatījumu sadaļā. Lietotnē "Soehnle Connect" varat sekot ikdienas miega ilgumam, dažādām miega fāzēm un dziļa miega fāzes (fāžu) ilgumam.

Ziņojumu funkcijas

Skats **(5.8)** tiek automātiski attēlots, saņemto zvanu vai īsziņu. Saņemot savā viedtālrunī tālruņa zvanu vai īsziņu, un, ja fitnesa aprobece atrodas uztveršanas zonā (Bluetooth), rādījumā redzams zvanītāja tālruņa numurs. Ja zvanītāja numurs ir saglabāts jūsu viedtālrunī atmiņā, ir redzams zvanītāja vārds. Priekšnoteikums tam ir, lai lietotnei "Soehnle Connect" būtu piešķirtas piekļuves tiesības kontaktiem, tālrunim un īsziņām. Par piekļuves tiesību piešķiršanu tiek uzdots vaicājums, savienojot fitnesa aprobece ar lietotni "Soehnle Connect" ekspluatācijas uzsākšanas laikā (Onboarding). Nesniedzot šo atļauju, viedtālrunim ar operētājsistēmu Android™, (sākot no versijas 6.0)

varat to piešķirt vēlāk, veiciet iestatījumus operētājsistēmas sadaļā "Lietotnes". Alternatīvi izņemiet ierīci no lietotnes "Soehnle Connect" un sava viedtālrunī Bluetooth izvēlnes (meklējiet sadaļā "Iestatījumi") un pievienojiet fitnesa aprobece lietotnei atkārtoti (Pirmā savienošana ar lietotni "Soehnle Connect").

Datu pārraide uz viedtālruni / planšetdatoru

Jūsu Soehnle fitnesa aprobece ir aprīkota ar atmiņu. Tajā tiek saglabāti pēdējo 14 dienu dati. Lūdzu, šajā laikā regulāri savienojiet fitnesa aprobece, lai saglabātos dati varētu pārraidīt lietotnei "Soehnle Connect" un izmantot tos ilgāku laiku. Ieslēdziet lietotni "Soehnle Connect". Ja ierīce atro-

das tuvumā, dati automātiski tiek pārraidīti lietotnei, izmantojot *Bluetooth*®. Vai arī virziet lietotnes galveno ekrānu (infopaneli) uz leju (***pull to refresh***, velciet, lai atjaunotu). Pārliecinieties, ka jūsu viedtālrunī / planšetdatorā ir aktivizēts *Bluetooth*®. Tagad dati tiek pārsūtīti un noslēgumā lietotnē ir redzami atbilstošajās sadaļās.

Jaunāko informāciju par savu izstrādājumu meklējiet vietnē
www.soehnle.de/en/products/details/fit-connect-100/

LV

6. Tīrīšana un kopšana

Tīriet fitnesa aproci ar mīkstu, mitru lupatiņu. Ļaujiet ierīcei pilnībā izžūt pirms tās atkārtotas uzlikšanas, uzglabāšanas vai akumulatora uzlādes.

Neatbilstoši rīkojoties ar ierīci iespējami bojājumi. Neizmantojiet agresīvus tīrīšanas līdzekļus, sukas ar cietiem zariem vai smailus priekšmetus. Tie var sabojāt virsmas. Jūsu fitnesa aproce nav ūdensdroša! Nekādā gadījumā negremdējiet ierīci ūdenī vai citos šķidrumos.

7. Patērētāju serviss

Jautājumu gadījumā sazinieties ar mūsu patērētāju servisu:

Klientu apkalpošanas līnija:

00 800 538 38 383 (bezmaksas)

Pi. – Pk., plkst. 8 - 18

Internetā: soehnle.com

8. Papildu informācija

Lai iegūtu papildu informāciju, apmeklējiet mūsu vietni **www.soehnle.com**

9. Tehniskie dati

Preces numurs:	68117
Bluetooth® versija:	4.0
USB pieslēgums:	2.0 tips A
Frekvences josla:	2,4 GHz
Maks. Raidīšanas jauda:	1 mW
Akumulatora tips:	Litija-polimēra
Displeja tips:	OLED
Displeja izmēri:	40,5 x 11,5 mm
Aizsardzības klase:	IPx4
Datu atmiņa:	14 dienas
Akumulatora darbības laiks (gaidstāve):	līdz 14 dienām (<i>atkarībā no lietošanas intensitātes</i>)

Turinys

1. Komplektas
2. Gaminio aprašymas
3. Pastabos
4. Naudojimas pirmą kartą
5. Prietaisas ir valdymas
6. Valymas ir priežiūra
7. Vartotojų aptarnavimo centras
8. Daugiau informacijos
9. Techniniai duomenys

LT

1. Komplektas

- 1 „Soehnle Fit Connect 100“ (sveikatingumo matuoklis su išimamu indikaciniu moduliu)
- 1 naudojimo instrukcija

2. Gaminio aprašymas

Jūsų asmeninis „Soehnle“ sveikatingumo matuoklis „Fit Connect 100“ registruoja kasdienę Jūsų veiklą, pvz., žingsnių skaičių, nukeliamą atstumą, veiklos trukmę, suvartotas kalorijas ir, ar pasiekėte savo kasdienį judėjimo tikslą, ir taip padeda Jums išsaugoti fizinę parengtį ir sveikatą. Miego režimu registruojama miego trukmė ir miego fazės. Ryšiu *Bluetooth*[®] duomenys

perduodami į Jūsų programėlę „Soehnle Connect“. Ten jie gali būti analizuojami.

3. Pastabos

Prieš pradėdami naudoti prietaisą, atidžiai perskaitykite naudojimo instrukciją ir toliau pateiktas pastabas. Šią naudojimo instrukciją išsaugokite.

ISPĖJIMAS! Nurijimo pavojus vaikams iki trejų metų! Vaikams su prietaisu žaisti draudžiama. Laikykite atokiau nuo vaikų.

ISPĖJIMAS! Gaisro / sprogo arba nudeginimo pavojus! Prekėje sumontuotas ličio polimerų akumuliatorius. Jo negalima išmontuoti, ardyti, mesti į ugnį arba trumpai sujungti. Neįkraukite akumuliato-

riaus žemesnėje nei 5 °C arba aukštesnėje kaip 40 °C temperatūroje.

DĖMESIO! Galima materialinė žala! Prietaisas apsaugotas nuo purslų, bet nėra nelaidus vandeniui. Nelaikykite prietaiso po vandeniu.

DĖMESIO! Galima materialinė žala! Neleiskite prietaisui nukristi ir saugokite jį nuo smūgių. Saugokite prietaisą nuo itin aukštos arba žemos temperatūros arba didelių temperatūros svyravimų. Taip pat saugokite prietaisą nuo tiesioginių saulės spindulių ir dulkių. Nevalykite jo stipriomis cheminėmis medžiagomis, ėsdinančiomis arba abrazyvinėmis valymo priemonėmis. Saugokite ekraną nuo kietų ir braižių daiktų.

PASTABA! Naudojimas pagal paskirtį: šis gaminys

skirtas tik privačiam, nekomerciniam buitiniam naudojimui. Jis nėra medicinos prietaisas.

PASTABA! Jei prietaiso ilgesnį laiką nenaudotumėte, akumuliatorių vis tiek kas 3–6 mėnesius visiškai įkraukite, kad užtikrintumėte akumuliatoriaus funkcionalumą.



Baterijų šalinimas, EB direktyva 2008/12/EB

Baterijų ir akumuliatorių negalima išmesti kartu su buitinėmis atliekomis. Panaudotas baterijas arba akumuliatorius turite atiduoti viešose savo savivaldybės surinkimo vietose arba atitinkamos rūšies baterijų pardavimo vietose.



Elektros ir elektroninių prietaisų šalinimas, EB direktyva 2012/19/ES

Šio gaminio negalima tvarkyti kaip įprastinių buitinių atliekų – jį reikia atiduoti elektros ir elektroninės įrangos atliekų priėmimo perdirbti pakartotinai vietoje. Daugiau informacijos gausite iš savo savivaldybės, komunalinių atliekų šalinimo įmonių arba parduotuvės, kurioje įsigijote gaminį.



„Soehnle“ pareiškia, kad šis prietaisas atitinka esminius Direktyvos 2014/53/ES reikalavimus ir kitas atitinkamas šios direktyvos nuostatas. ES atitikties deklaraciją rasite adresu

www.soehnle.com

4. Naudojimas pirmą kartą

Akumulatoriaus įkrovimas

Prieš naudodami pirmą kartą, sveikatingumo matuoklį visiškai įkraukite. Šiuo tikslu iš apyrankės **(B)** išimkite indikacinį modulį **(A)**. Norėdami tai padaryti, dešinėje pusėje spauskite apyrankę į vidų **(4.1)** tol, kol indikacinis modulis atsilaisvins. Ištraukite indikacinį modulį iš apyrankės **(4.2)**. Įkiškite indikacinio modulio **(D)** USB kištuką į aktyvią įprastinę USB jungtį. Atkreipkite dėmesį į tai, kad modulio kontaktai **(4.3)** turi liesti USB jungties kontaktus – kitaip prietaisas nebus įkraunamas. Ekrane **(5.1)** rodoma

akumulatoriaus įkrovimo būseną (🔋 – visiškai įkrauta / 🔌 – akumulatorius išsekęs).

Programėlės „Soehnle Connect“ diegimas



Android™ ≥ 6.0 • iOS* ≥ 9.0,
Bluetooth* ≥ 4.0

Kad galėtumėte naudotis visomis funkcijomis, savo išmaniajame telefone arba planšetiniame kompiuteryje įdiekite nemokamą programėlę „Soehnle

Connect“. Norėdami rasti šią programėlę parduotuvėje „Appstore“, nuskenaukite toliau pateiktą QR kodą. Savo „Android™“ prietaisui skirtą programėlę taip pat galite rasti parduotuvėje „Google Play“, o „Apple®“ prietaisui skirtą programėlę – parduotuvėje „Apple App Store“. Ieškodami atkreipkite dėmesį į tai, kad programėlė vadintųsi tiksliai „Soehnle Connect“.

Pirmasis jungimasis prie programėlės „Soehnle Connect“

LT

Savo išmaniajame telefone arba planšetiniame kompiuteryje suaktyvinkite ryšį *Bluetooth®* ir įjunkite programėlę „Soehnle Connect“. Įjungę programėlę pirmą kartą, automatiškai gausite „Soehnle“

prietaiso prijungimo nurodymus. Jei programėlę „Soehnle Connect“ jau esate naudoję su „Soehnle“ gaminiais, norėdami prijungti sveikatingumo matuoklį, nueikite į programėlės „Soehnle Connect“ pagrindinį meniu, spustelėkite „Mano prietaisai“, tada – „Pridėti prietaisą“. Automatiškai gausite diegimo nurodymus.

Sveikatingumo matuoklio nustatymas

Visus sveikatingumo matuoklio nustatymus galima patogiai atlikti naudojantis programėlės „Soehnle Connect“ naudotojo sąsaja. Laikas ir data prijungus nustatomi automatiškai pagal išmaniojo telefono arba planšetinio kompiuterio sistemos laiką. Be to,

menu „Mano prietaisai“ pasirinkdami atitinkamas prietaiso nuostatas, galite nustatyti iki penkių vibracinių signalų (žadintuvų) laikus, nustatyti automatinio miego režimo įjungimo ir išjungimo laikus ir pasirinkti prietaise rodytinus rodinius. Jei programėlėje esate nustatę tikslinį paros žingsnių skaičių, jį „Fit Connect 100“ perima, kad vibraciniu signalu Jums nurodytų, kai šį tikslą pasiekiate.

Suderinamumas

Programėlė „Soehnle Connect“ yra suderinama su „Google Fit®“ ir „Apple Health®“. Kai prietaisai perduoda duomenis į programėlę „Soehnle Connect“, pageidaujant šie duomenys gali būti automatiškai

perduodami į atitinkamas naudojamąs programėles „Google Fit®“ ir (arba) „Apple Health®“. Jei to pageidaujate, menu „Daugiau apie programėlę“ uždėkite atitinkamą varnelę. Tam tikromis aplinkybėmis programėlėse „Google Fit®“ ir (arba) „Apple Health®“ arba išmaniojo telefono programėlių nuostatose gali prireikti leisti naudoti programėlę „Soehnle“ kaip šaltinį. Šiuo atžvilgiu skaitykite kitų gamintojų programėlių ir (arba) savo operacinės sistemos instrukcijas.

5. Prietaisas ir valdymas

„Soehnle“ sveikatingumo matuokliu gali būti registruojami ir iš dalies tiesiogiai ekrane rodomi įvairūs duomenys. Daugiau roдиниų, grafinių vaizdų ir patarimų rasite programėlėje „Soehnle Connect“. Joje taip pat galite naudotis kitomis funkcijomis, susieti užregistruotus savo duomenis vienus su kitais ir juos tvarkyti. Tikslų, vibracinio signalo (žadintuvo) ir kitus nustatymus visada reikia atlikti programėlėje.

Pav.	Režimas
5.1	Laikas, data, akumuliatoriaus įkrovimo būseną
5.2	Žingsnių skaitiklis*

Pav.	Režimas
5.3	Suvarotos kalorijos*
5.4	Nukeliautas atstumas*
5.5	Veiklos trukmė valandomis ir minutėmis*
5.6	Nusistatytas paros tikslas* procentais (rodyimo variantai)
5.7	Vibracinis signalas (žadintuvas)
5.8	Gaunami skambučiai ir pranešimai
5.9	Miego režimas: miego trukmė, miego fazės

Bendrasis valdymas: liečiant jutiklio mygtuką, „Fit Connect 100“ ekrane galima įjungti rodyti įvairius roдиниus (5.1–5.9).

*Paros duomenys kasdien 24.00 val. automatiškai anuluojami. Todėl žingsniai, kalorijos ir panašūs duomenys, kuriuos galima matyti per parą, pradedami skaičiuoti nuo 0.00 val.

Laikas, data ir akumulatoriaus įkrovimo būseną

Laikrodžio režimas **(5.1)** įjungiamas palietus jutiklio mygtuką. Šiuo režimu taip pat rodoma data ir vidinio akumulatoriaus įkrovimo būseną (baterijos būseną) (taip pat žr. 3 skirsnį *Akumulatoriaus įkrovimas*).

Sveikatingumo matuoklio paros veiklos rodinys

Liečiant jutiklio mygtuką, taip pat galima įjungti rodyti įvairią paros veiklą: žingsnius **(5.2)**, suvartotas kalorijas **(5.3)** ir atstumą kilometrais **(5.4)**. Jūsų sveikatingumo matuoklyje įrengtas jautrus judėjimo jutiklis. Šis jutiklis atpažįsta tipinius žingsnio judesius ir skaičiuoja juos kaip žingsnius. Rodomą nukeliautą

atstumą „Fit Connect 100“ apskaičiuoja pagal žingsnių skaičių ir programėlėje „Soehnle Connect“ nurodytą žingsnio plotį. Naudojamą žingsnio plotį prireikus galima pritaikyti programėlėje „Soehnle Connect“ pasirenkant prietaiso „Fit Connect 100“ nuostatas; iš anksto nustatytas žingsnio plotis yra 70 cm.

Miego režimas

Miego registravimą naudotojas turi įjungti suaktyvindamas miego režimą. Kaip tai padaryti, paaiškinta toliau. Kitaip nei paros veikla, miego matavimo rezultatai rodomi tik programėlėje „Soehnle Connect“. Miego režimu prietaisas sujudėjęs, užuot skaičiavęs žingsnius, analizuoja judėjimo duomenis miego kokybės atžvilgiu.

Miego režimo ☀️ -----> 🌙 suaktyvinimas:

jei norite suaktyvinti miego funkciją, paliesdami jutiklio mygtuką pirmiausia pereikite į miego režimo rodinį **(5.9)**. Dabar laikykite jutiklio mygtuką paliestą apie 5 sekundes. Miego režimas suaktyvinamas. Tai atpažinsite pagal tai, kad suaktyvinamas ir rodomas tik matuoklio rodinys, kuriame matyti mėnulis ir laikas.

Miego režimo 🌙 -----> ☀️ išaktyvinimas:

norėdami miego režimą vėl išjungti, palieskite jutiklio mygtuką, kad suaktyvintumėte ekraną. Tada dar kartą palieskite jutiklio mygtuką ir laikykite jį paliestą maždaug 5 sekundes. Dabar miego režimas vėl išaktyvinamas.

Automatinis miego režimo įjungimas ir išjungimas:

miego režimą galite įjungti ne tik rankiniu būdu – taip pat galite suaktyvinti automatinį miego funkcijos įjungimą ir išjungimą. Jį suaktyvinus, sveikatingumo matuoklis miego režimą pasirinktu laiku įjungia ir išjungia automatiškai. Automatinę miego funkciją rasite programėlės „Soehnle Connect“ prietaiso nuostatose. Programėlėje „Soehnle Connect“ galite matyti kasdienę miego trukmę, įvairias miego fazes ir kietojo miego fazės (-ių) trukmę (-es).

Pranešimo funkcijos

Jei Jums skambina arba gaunate SMS, automatiškai rodomas rodinys **(5.8)**. Jei Jums skambina į Jūsų

išmanųjį telefoną arba juo gaunate SMS žinutę ir sveikatingumo matuoklis yra (ryšio „Bluetooth“) ap-
repties zonoje, rodytyje rodomas skambinančiojo
numeris. Jei skambinančiojo numerį esate įrašę į
savo išmaniojo telefono telefonų knygėlę, rodomas
skambinančiojo vardas. Kad jį būtų galima rodyti,
programėlei „Soehnle Connect“ turite būti suteikę
teisę naudoti adresatus, telefoną ir SMS. Šios teisės
aiškiai reikalaujama kaip leidimo, kai sveikatingu-
mo matuoklis, jį pradėdant naudoti, įtraukiamas į
programėlę „Soehnle Connect“. Jei to nesate leidę,
išmaniuosiuose telefonuose, kuriuose įdiegta 6.0
arba vėlesnės versijos operacinė sistema „Android“™,
leidimą galite suteikti operacinės sistemos nuosta-
tų skyriuje „Programėlės“. Arba galite rinktis kitą

būdą, t. y. pašalinti prietaisą iš programėlės „Soehnle
Connect“ ir iš savo išmaniojo telefono „Bluetooth“
menu (jį rasite nuostatose) ir vėl įtraukti sveikatin-
gumo matuoklį į programėlę („Pirmasis jungimasis
prie programėlės „Soehnle Connect““).

Duomenų perdavimas į išmanųjį telefoną ir (arba) planšetinį kompiuterį

Jūsų „Soehnle“ sveikatingumo matuoklyje įdiegta at-
mintinė. Joje saugomi pastarųjų 14 parų duomenys.
Per šį laikotarpį reguliariai prijunkite sveikatingumo
matuoklį prie programėlės „Soehnle Connect“, kad
įrašyti duomenys būtų į ją perduoti ir sveikatingumo
matuokliu galėtumėte naudotis ilgiau.

Ijunkite programėlę „Soehnle Connect“. Jei prietaisas yra netoliese, duomenys ryšiu *Bluetooth*® į programėlę perduodami automatiškai. Taip pat galite programėlės pagrindiniame ekrane (reikmenų skydelyje) braukti į apačią (traukti, kad atnaujintumėte). Atkreipkite dėmesį į tai, kad Jūsų išmaniajame telefone ir (arba) planšetiniame kompiuteryje būtų suaktyvintas ryšys *Bluetooth*®. Dabar duomenys perduodami ir paskui juos galima matyti atitinkamose programėlės srityse.

LT

Atitinkamą naujausią informaciją apie savo gaminį rasite internete adresu www.soehnle.de/en/products/details/fit-connect-100/

6. Valymas ir priežiūra

Sveikatingumo matuoklį valykite minkštu, drėgnu skudurėliu. Prieš vėl užsisėgdami prietaisą, prieš padėdami jį laikyti arba prieš įkraudami akumuliatorių, palikite prietaisą visiškai išdžiūti ore.

Netinkamai elgiantis su prietaisu, jį galima pažeisti. Nenaudokite šerdinančių valymo priemonių, šepėčių su kietais šeriais arba aštrių daiktų. Jie gali pažeisti paviršius. Jūsų sveikatingumo matuoklis nėra nelaidus vandeniui! Todėl nenardinkite prietaiso į vandenį arba kitus skysčius.

7. Vartotojų aptarnavimo centras

Jei turite klausimų ir pastabų, mielai galite kreiptis į mūsų vartotojų aptarnavimo centrą naudodamiesi toliau pateikta informacija.

Karštoji linija 00 800 538 38 383 (nemokamai)

Pr–Pn 8.00–18.00 val.

Internetas soehnle.com

8. Daugiau informacijos

Daugiau informacijos rasite apsilankę mūsų interneto svetainėje **www.soehnle.com**

9. Techniniai duomenys

Prekės numeris –	68117
Bluetooth® versija –	4.0
USB jungtis –	2.0, A tipo
Dažnių juosta –	2,4 GHz
Didžiausioji siuntimo galia –	1 mW
Baterijos tipas –	ličio polimerų
Ekrano tipas –	OLED
Ekrano matmenys –	40,5 x 11,5 mm
Apsaugos klasė –	IPx4
Duomenų atmintinė –	14 parų
Akumuliatoriaus naudojimo trukmė (budėjimo režimu) iki 14 parų (atsižvelgiant į naudojimo intensyvumą)	

Cuprins

1. Pachetul de livrare
2. Descrierea produsului
3. Indicații
4. Prima punere în funcțiune
5. Dispozitiv și operare
6. Curățare și îngrijire
7. Service pentru consumatori
8. Alte informații
9. Specificații tehnice

1. Pachetul de livrare

- 1x Soehnle Fit Connect 100 (fitness tracker cu modul de afișare detașabil)
- 1x Instrucțiuni de utilizare

2. Descrierea produsului

Fitness tracker-ul dumneavoastră personal Fit Connect 100 înregistrează activitățile dumneavoastră zilnice, cum ar fi numărul de pași, distanța parcursă, durata activităților, consumul de calorii și atingerea obiectivelor zilnice de mișcare, pentru a vă sprijini în aspecte ce țin de fitness și sănătate. Cu modul pentru somn se înregistrează durata somnului precum

și ciclurile de somn. Datele dumneavoastră sunt transferate prin *Bluetooth*® către aplicația Soehnle Connect și pot fi analizate în aplicație.

3. Indicații

Citiți instrucțiunile de utilizare și indicațiile de mai jos cu atenție, înainte de a utiliza dispozitivul și păstrați aceste instrucțiuni de utilizare.

AVERTISMENT! Pericol de înghițire de către copiii mici! Copiii nu trebuie să se joace cu dispozitivul. Păstrați dispozitivul la distanță de copii.

AVERTISMENT! Pericol de incendiu/explozie sau arsuri! Produsul include un acumulator Li-polimer. Acumulatorul nu trebuie scos, desfăcut, aruncat în

foc sau scurtcircuitat. Nu încărcăți acumulatorul la temperaturi sub 5 sau peste 40 grade Celsius.

ATENȚIE! Se pot produce pagube materiale! Dispozitivul este protejat împotriva stropilor de apă dar nu este etanș la apă. Nu țineți dispozitivul sub apă.

ATENȚIE! Se pot produce pagube materiale! Nu lăsați dispozitivul să cadă și protejați-l de lovituri. Nu expuneți dispozitivul la temperaturi extreme sau la oscilații puternice de temperatură. Protejați dispozitivul de lumină solară directă și de praf. Nu folosiți la curățare substanțe chimice puternice sau detergenți agresivi ori abrazivi. Protejați ecranul de obiecte dure și abrazive.

INDICAȚIE! Utilizare conformă cu destinația: Produsul este de uz casnic, destinat exclusiv utilizării per-

sonale, necomerciale. Acesta nu este un dispozitiv medical.

INDICAȚIE! Dacă dispozitivul rămâne neutilizat pentru o perioadă mai îndelungată, încărcați totuși acumulatorul complet o dată la 3-6 luni pentru ca acesta să își păstreze funcționalitatea.



Eliminarea la deșeurile a bateriilor Directiva UE 2008/12/CE

Bateriile și acumulatorii nu se aruncă în gunoiul menajer. Bateriile sau acumulatorii vechi se predau la punctele publice de colectare din comunitatea dumneavoastră sau în locurile unde se comercializează baterii de tipul respectiv.



Eliminarea la deșeurile a dispozitivelor electrice și electronice Directiva CE 2012/19/UE

Acest produs nu se va trata ca deșeu menajer obișnuit, ci se va preda la un punct de colectare pentru reciclarea aparatelor electrice și electronice. Pentru mai multe informații, luați legătura cu autoritățile locale, cu serviciul municipal de salubritate sau cu magazinul de unde ați cumpărat produsul.





Prin prezenta Soehnle declară că acest dispozitiv este conform cu cerințele principale și restul prevederilor aplicabile ale Directivei 2014/53/UE. Declarația de conformitate UE se regăsește la adresa **www.soehnle.com**

4. Prima punere în funcțiune

Încărcarea acumulatorului

Înainte de prima utilizare, încărcați complet fitness tracker-ul. Pentru aceasta, desfaceți modulul de afișare (A) de la brățara (B) prin apăsarea spre interior a brățării în partea dreaptă (4.1), până când modulul de afișare se detașează. Scoateți modulul de afișare de la brățară (4.2). Introduceți mufa USB a modulului de afișare (D) într-un port USB obișnuit, activ. Contactele modulului (4.3) trebuie să atingă contactele portului USB, în caz contrar dispozitivul nu se va încărca. Pe ecran (5.1) se afișează nivelul de

încărcare a acumulatorului ( = complet încărcat /  = acumulator descărcat).

Instalarea aplicației Soehnle Connect



Android™: ≥ 6.0 • iOS®: ≥ 9.0,
Bluetooth®: ≥ 4.0

Pentru o funcționalitate completă, instalați aplicația gratuită Soehnle Connect pe smartphone-ul sau tableta dumneavoastră. Scanați codul QR din ima-

ginea de mai jos pentru a accesa aplicația din Appstore. Aveți și posibilitatea de a găsi aplicația pentru dispozitivul dumneavoastră Android™ în Google Play sau pentru dispozitivul dumneavoastră Apple® în Apple App Store. Când căutați aplicația, atenție la denumirea exactă a acesteia: „Soehnle Connect”.

Prima conectare cu aplicația Soehnle Connect

Activați *Bluetooth*® pe smartphone-ul sau tableta dumneavoastră și porniți aplicația Soehnle Connect. Când porniți aplicația pentru prima dată, veți fi ghidat automat prin procesul de conectare a unui dispozitiv Soehnle. Dacă ați utilizat deja aplicația Soehnle Connect cu produse Soehnle, pentru a co-

necta fitness tracker-ul mergeți în aplicația Soehnle Connect în „Hauptmenü” („Meniul principal”), și apăsați pe „Meine Geräte” („Dispozitivele mele”) și apoi pe „Gerät hinzufügen” („Adăugare dispozitiv”). Veți fi ghidat automat prin procesul de instalare.

Configurarea fitness tracker-ului dumneavoastră

Toate setările fitness tracker-ului dumneavoastră se realizează confortabil din interfața pentru utilizator a aplicației Soehnle Connect. Ora și data se setează automat după conectare, în funcție de ora de sistem a smartphone-ului sau a tabletei. În plus, în meniul „Meine Geräte” („Dispozitivele mele”) din setările corespunzătoare ale dispozitivului, puteți defini ore-

le pentru până la cinci alarme cu vibrații (alarme), ora de activare și dezactivare automată a modului pentru somn și puteți selecta vizualizările care se vor afișa pe dispozitiv. Dacă ați setat în aplicație un obiectiv zilnic pentru numărul de pași, atunci Fit Connect 100 îl va prelua pentru a vă notifica de realizarea acestuia prin alarma cu vibrații.

Compatibilitate

Aplicația Soehnle Connect este compatibilă cu Google Fit® și Apple Health®. După ce dispozitivele au transferat datele în aplicația Soehnle Connect, acestea se pot copia automat, dacă se dorește, în aplicația folosită, respectiv Google Fit®/Apple Heal-

th®. Bifați rubrica aferentă în meniul „Mehr zur App” („Mai multe despre aplicație”). S-ar putea să fie necesar să permiteți utilizarea aplicației Soehnle ca sursă în Google Fit® / Apple Health® sau în setările de aplicație de pe smartphone-ul dumneavoastră. Consultați în acest scop instrucțiunile de utilizare ale aplicației respective sau ale sistemului dumneavoastră de operare.

5. Dispozitiv și operare

Cu fitness tracker-ul Soehnle se pot înregistra diferite tipuri de date și acestea se pot afișa parțial direct pe ecran. În aplicația Soehnle Connect veți regăsi și alte afișaje, grafice și sfaturi. Tot în aplicație puteți utiliza și alte funcții și puteți combina și administra datele dumneavoastră înregistrate. Setările pentru obiective, alarma cu vibrații (alarmă) și altele trebuie să fie efectuate întotdeauna în aplicație.

Fig.	Mod
5.1	Oră, dată, nivel de încărcare acumulator
5.2	Contor de pași*

Fig.	Mod
5.3	Consum de calorii*
5.4	Distanță parcursă*
5.5	Durată activitate în ore și min.*
5.6	Obiectiv zilnic setat* în % (variante de reprezentare)
5.7	Alarmă cu vibrații (alarmă)
5.8	Apeluri și mesaje primite
5.9	Modul pentru somn: durata somnului, ciclurile de somn

Operare generală: Prin atingerea butonului senzor se poate realiza comutarea între diferitele vizualizări (5.1 - 5.9) pe ecranul dispozitivului Fit Connect 100.

* Datele aferente zilei se vor reseta automat la zero la ora 24. Din acest motiv pașii, kaloriile etc. ce se pot vedea în cursul zilei se numără începând cu ora 0 a zilei.

Oră, dată și nivel de încărcare acumulator

Modul ceas **(5.1)** se inițializează prin apăsarea butonului senzor. Aici se afișează și data, precum și nivelul de încărcare al acumulatorului intern (starea bateriei) (consultați și secțiunea 3. *Încărcarea acumulatorului*).

Afișarea activităților zilnice pe fitness tracker

Tot prin atingerea butonului senzor se poate comuta între diferitele activități zilnice pași **(5.2)**, consumul de calorii **(5.3)** și distanță în kilometri **(5.4)**. Fitness tracker-ul dumneavoastră are un senzor de mișcare sensibil care detectează un model de mișcare ti-

pic pentru pași și contorizează mișcărilor respective drept pași. La Fit Connect 100, distanța parcursă afișată rezultă din numărul de pași corelat cu lungimea pasului specificată în aplicația Soehnle Connect. Dacă este necesar, lungimea pasului utilizată se poate ajusta în setările dispozitivului Fit Connect 100 în aplicația Soehnle Connect, la livrarea dispozitivului lungimea inițială a pasului este de 70 cm.

Modul pentru somn

Înregistrarea somnului trebuie inițializată de către utilizator, prin activarea modului pentru somn, proces explicat în continuare. Spre deosebire de activitățile zilnice, rezultatele măsurate pentru somn se

afișează doar în aplicația Soehnle Connect. În modul pentru somn dispozitivul nu contorizează pași pentru mișcările detectate ci analizează datele despre mișcare în relație cu calitatea somnului.

Activarea modului pentru somn ☀️ → 🌙 :

Pentru a porni funcția pentru somn, trebuie să realizați întâi, prin atingerea butonului sensor, comutarea în afișajul modului pentru somn (5.9). Mențineți acum butonul sensor apăsat pentru aproximativ 5 secunde. Modul pentru somn este activat. Activarea modului pentru somn o recunoașteți prin faptul că tracker-ul nu mai afișează decât o lună și activează și afișează ora.

Dezactivarea modului pentru somn 🌙 → ☀️ :

Pentru a dezactiva din nou modul pentru somn, atingeți butonul sensor pentru activarea ecranului. Atingeți acum din nou butonul sensor și mențineți-l apăsat pentru aproximativ 5 secunde. Modul pentru somn este acum din nou dezactivat.

Activarea și dezactivarea automată a modului pentru somn:

Ca alternativă la comutarea manuală a modului pentru somn, puteți seta și o activare și dezactivare automată a funcției pentru somn. În această situație fitness tracker-ul activează și dezactivează automat modul pentru somn la orele setate. Funcția automată pentru somn o regăsiți în aplicația

Soehnle Connect la setările dispozitivului. În aplicația Soehnle Connect puteți urmări durata zilnică a somnului, diferitele cicluri de somn și durata perioadelor (perioadelor) de somn profund.

Funcții de notificare

Vizualizarea **(5.8)** se afișează automat la primirea unui apel sau SMS. Dacă primiți pe smartphone-ul dumneavoastră un apel telefonic sau un SMS și fitness tracker-ul se regăsește în raza de acțiune (Bluetooth), atunci se va afișa numărul apelului primit. Dacă numărul apelantului este salvat în agenda telefonică a smartphone-ului dumneavoastră, atunci se va afișa numele apelantului. Pentru ca acest lucru să fie posi-

bil, trebuie să permiteți aplicației Soehnle Connect să acceseze contactele, telefonul și SMS-urile dumneavoastră. Această permisiune este solicitată explicit la adăugarea fitness tracker-ului în aplicația Soehnle Connect, în timpul procesului de punere în funcțiune (onboarding). Dacă nu ați permis acest lucru, în cazul smartphone-urilor cu sistem de operare Android™, de la versiunea 6.0 încolo, puteți acorda permisiunea ulterior din setările sistemului de operare, la „Apps”. Puteți de asemenea și să eliminați dispozitivul din nou din aplicația Soehnle Connect și din meniul de Bluetooth al sistemului de operare de pe smartphone-ul dumneavoastră (se regăsește în setări) și apoi să readăugați fitness tracker-ul în aplicație (prima conexiune cu Soehnle Connect).

Transferul de date la smartphone/tabletă

Fitness tracker-ul dumneavoastră Soehnle are o memorie. Aceasta memorează datele din ultimele 14 zile. Conectați în acest interval fitness tracker-ul la intervale regulate, pentru transmiterea datelor la aplicația Soehnle Connect și pentru a le utiliza pentru un timp mai îndelungat. Porniți aplicația Soehnle Connect. Dacă dispozitivul se regăsește în apropiere, datele se transferă automat prin *Bluetooth*[®] către aplicație. Sau puteți trage în jos de pe ecranul principal (dashboard) al aplicației (pull to refresh). Asigurați-vă că *Bluetooth*[®] este activat pe smartphone-ul/tableta dumneavoastră. Acum datele se vor transfera și apoi se vor putea consulta în aplicație, în rubricile aferente.

RO

Cele mai noi informații despre produsul dumneavoastră le găsiți pe internet la www.soehnle.de/en/products/details/fit-connect-100/

6. Curățare și îngrijire

Curățați fitness tracker-ul cu lavetă moale și umedă. Permiteți dispozitivului să se usuce complet la aer înainte de a-l purta din nou, de a-l depozita sau de a încărca acumulatorul. O manipulare necorespunzătoare a dispozitivului îl poate deteriora. Nu utilizați detergenți agresivi, perii cu peri aspri sau obiecte ascuțite. Acestea îi pot deteriora suprafața. Fitness tracker-ul dumneavoastră nu este etanș la apă! Nu imersați deci dispozitivul în apă sau în alte lichide.

7. Service pentru consumatori

Dacă aveți întrebări sau sugestii, service-ul nostru pentru consumatori vă stă cu plăcere la dispoziție:

Hotline: 00 800 538 38 383 (gratuit)

Lu – Vi, între orele 8 – 18

Pagină de internet: soehnle.com

8. Alte informații

Pentru mai multe informații vizitați pagina noastră de internet www.soehnle.com

9. Specificații tehnice

Număr articol:	68117
Versiune <i>Bluetooth</i> ®:	4.0
Conexiune USB:	2.0 tip A
Domeniu de frecvență:	2,4 GHz
Putere maximă de emisie:	1 mW
Tip baterie:	Li-polimer
Tip ecran:	OLED
Dimensiuni ecran:	40,5 x 11,5 mm
Clasa de protecție:	IPx4
Memorie de date:	14 zile
Durată de utilizare acumulator (standby):	până la 14 zile <i>(în funcție de intensitatea de utilizare și funcția pentru puls)</i>

Kazalo vsebine

1. Vsebina pošiljke
2. Opis izdelka
3. Napotki
4. Prva uporaba
5. Naprava in upravljanje
6. Čiščenje in nega
7. Služba za pomoč strankam
8. Dodatne informacije
9. Tehnični podatki

1. Vsebina pošiljke

- 1 x Soehnle Fit Connect 100 (sledilnik aktivnosti z odstranljivim prikaznim modulom)
- 1 x navodila za uporabo

2. Opis izdelka

Vaš osebni sledilnik aktivnosti Soehnle Fit Connect 100 beleži vaše dnevne aktivnosti, kot so število korakov, razdalja, trajanje aktivnosti, porabljene kalorije in doseganje vašega dnevnega cilja gibanja, s čimer vam pomaga pri ohranjanju dobre kondicije in zdravja. Z načinom spanja se beleži tako trajanje spanja kot tudi faze spanja. S funkcijo *Bluetooth*[®] se

podatki prenesejo v aplikacijo Soehnle Connect, kjer jih lahko ovrednotite.

3. Napotki

Preden uporabite napravo, skrbno preberite navodila za uporabo in naslednje napotke ter jih shranite.

OPOZORILO! Majhni otroci lahko pogoltnejo majhne dele izdelka! Otroci se ne smejo igrati z napravo. Izdelek shranjujte nedostopno otrokom.

OPOZORILO! Nevarnost požara/eksplozije ali kislin-skih opeklin! Izdelek vsebuje litij-polimerno baterijo. Te baterije ni dovoljeno odstraniti, razstaviti, vreči v ogenj ali kratko zvezati. Baterije ne polnite pri temperaturah pod 5 ali nad 40 stopinjami Celzija.

POZOR! Možnost materialne škode! Naprava je zaščiten pred škropljenjem vode, vendar ni vodotesna. Naprave ne držite pod vodo.

POZOR! Možnost materialne škode! Pazite, da naprava ne pade in zaščitite jo pred udarci. Naprave ne izpostavljajte izjemnim temperaturam ali močnim temperaturnim nihanjem. Napravo prav tako zaščitite pred neposredno sončno svetlobo in prahom. Za čiščenje ne uporabljajte ostrih kemikalij, agresivnih ali abrazivnih čistil. Zaslona zaščitite pred trdimi in ostrimi predmeti.

NAPOTEK! Predvidena uporaba: Izdelek je namenjen izključno za zasebno, nekomercialno domačo uporabo. Izdelek ni medicinski pripomoček.

NAPOTEK! Če naprave dlje časa ne boste uporabljali-

li, vsakih 3–6 mesecev v celoti napolnite baterijo, da zagotovite njeno pravilno delovanje.



**Odstranjevanje baterij v skladu z
Direktivo ES 2008/12/ES**

Baterije in akumulatorji ne sodijo med gospodinjske odpadke. Stare baterije ali akumulatorje morate oddati na javnih občinskih zbirališčih ali na vseh mestih, kjer prodajajo tovrstne baterije.



**Odstranjevanje električnih in
elektronskih naprav v skladu z
Direktivo ES 2012/19/EU**

Tega izdelka ne obravnavajte kot običajnega gospodinjskega odpadka, temveč ga oddajte na zbirališču za recikliranje električnih in elektron-

skih naprav. Več informacij je na voljo pri vaši lokalni skupnosti, pri komunalnem podjetju za ravnanje z odpadki ali v trgovini, kjer ste kupili izdelek.



Podjetje Soehnle izjavlja, da je naprava v skladu z osnovnimi zahtevami in drugimi ustreznimi določbami Direktive 2014/53/EU. Izjavo EU o skladnosti najdete na **www.soehnle.com**

4. Prva uporaba

Polnjenje baterije

Sledilnik aktivnosti pred prvo uporabo v celoti napolnite. To storite tako, da odstranite prikazni modul **(A)** z zapestnega paščka **(B)**, tako da zapestni pašček na desni strani pritisnete navznoter **(4.1)**, da se prikazni modul sprostí. Prikazni modul izvlecite iz zapestnega paščka **(4.2)**. Vstavite vtič USB prikaznega modula **(D)** v običajen, aktiven priključek USB. Pazite, da se kontakti modula **(4.3)** dotikajo kontaktov priključka USB, sicer se naprava ne bo polnila. Na zaslonu **(5.1)** se prikaže stanje na-

polnjenosti baterije (🔋 = popolnoma napolnjena/
🔌 = baterija je izpraznjena).

Namestitev aplikacije Soehnle Connect



Android™: ≥ 6.0 • iOS®: ≥ 9.0,
Bluetooth®: ≥ 4.0

Na svoj pametni telefon ali tablični računalnik namestite brezplačno aplikacijo Soehnle Connect, da si zagotovite polno funkcionalnost. Poskenirajte

spodaj prikazano kodo QR, da pridete do aplikacije v trgovini za aplikacije. Aplikacijo za svojo napravo s sistemom Android™ lahko poiščete tudi v trgovini Google Play, za naprave Apple® pa v trgovini Apple App Store. Pri iskanju upoštevajte natančno ime aplikacije: »Soehnle Connect«.

Prva povezava z aplikacijo Soehnle Connect

Aktivirajte *Bluetooth*® na pametnem telefonu ali tabličnem računalniku in zaženite aplikacijo Soehnle Connect. Pri prvem zagonu aplikacije boste samodejno vodeni skozi postopek povezave z napravo podjetja Soehnle. Če ste aplikacijo Soehnle Connect že uporabljali z izdelki Soehnle in jo želite povezati s

sledilnikom aktivnosti, v aplikaciji Soehnle Connect odprite »Glavni meni« in možnost »Moje naprave«, nato pa »Dodaj napravo«. Samodejno boste vodeni skozi postopek namestitve.

Nastavitev sledilnika aktivnosti

Vse nastavitve vašega sledilnika aktivnosti lahko udobno izvedete z uporabniškim vmesnikom aplikacije Soehnle Connect. Čas in datum se samodejno nastavita po povezavi glede na sistemski čas pametnega telefona ali tabličnega računalnika. Poleg tega lahko v meniju »Moje naprave« v ustreznih nastavitvah naprave nastavite čas za do največ pet vibracijskih alarmov (budilka), lahko nastavite samodejni

čas vklopa in izklopa načina spanja in izberete svoj izbor prikazov, ki bodo prikazani na napravi. Če v aplikaciji določite dnevni cilj korakov, ga naprava Fit Connect 100 prevzame, da vas z vibracijskim alarmom opozori, ko dosežete cilj.

Združljivost

Aplikacija Soehnle Connect je združljiva z Google Fit® in Apple Health®. Ko naprave prenesejo podatke v aplikacijo Soehnle Connect, jih lahko po želji samodejno prenesete v uporabljeno aplikacijo Google Fit®/Apple Health®. V ta namen v meniju »Več o aplikaciji« označite ustrezno polje. Morda boste morali v aplikaciji Google Fit®/Apple Health® ali pri

nastavitvah aplikacije na svojem pametnem telefonu omogočiti uporabo aplikacije Soehnle kot vir. Oglejte si navodila posamezne aplikacije ali svojega operacijskega sistema.

5. Naprava in upravljanje

S sledilnikom aktivnosti Soehnle lahko zbirate različne podatke in jih deloma prikažete neposredno na zaslonu. Več prikazov, grafik in nasvetov najdete v aplikaciji Soehnle Connect. Tam lahko koristite tudi druge funkcije ter združite in upravljate svoje zbrane podatke. Nastavitve za cilje, vibracijski alarm (budilko) itd. morate vedno izvesti v aplikaciji.

Slika	Način
5.1	Čas, datum, stanje napolnjenosti baterije
5.2	Števec korakov*
5.3	Poraba kalorij*

Slika	Način
5.4	Razdalja*
5.5	Trajanje aktivnosti v urah in minutah*
5.6	Zastavljeni dnevni cilj v % (možnosti prikaza)
5.7	Vibracijski alarm (budilka)
5.8	Dohodni klici in sporočila
5.9	Način spanja: trajanje spanja, faze spanja

Splošno upravljanje: S pritiskom na senzorsko tipko lahko preklapljate med različnimi prikazi **(5.1–5.9)** na zaslonu naprave Fit Connect 100.

* Podatki prejšnjega dne se samodejno ponastavijo na nič ob 24.00. Zato se koraki, kalorije itd., ki jih lahko vidite ves dan, štejejo od 24.00 naprej.

Čas, datum in stanje napolnjenosti baterije

Način prikaza časa **(5.1)** se zažene s pritiskom na senzorsko tipko. Tukaj se prikaže datum ter stanje napolnjenosti notranje baterije (stanje baterije) (glejte tudi točko 3. *Polnjenje baterije*).

Prikaz dnevnih aktivnosti na sledilniku aktivnosti

Z dotikom senzorske tipke lahko prav tako preklapljate med različnimi dnevnimi aktivnostmi, na primer koraki **(5.2)**, porabo kalorij **(5.3)** ter razdaljo v kilometrih **(5.4)**. Vaš sledilnik aktivnosti je opremljen z občutljivim senzorjem gibanja, ki zazna vzorce gibanja, tipične za korake, in jih šteje kot korake. Pri-

kazana razdalja na napravi Fit Connect 100 temelji na podlagi števila korakov v povezavi z dolžino koraka, določeno v aplikaciji Soehnle Connect. Uporabljeno dolžino koraka lahko po potrebi prilagodite v nastavitvah naprave Fit Connect 100 v aplikaciji Soehnle Connect, privzeta dolžina koraka ob dobavi je 70 cm.

Način spanja

Beleženje spanja mora uporabnik zagnati z aktiviranjem načina spanja, kar je razloženo v nadaljevanju. V nasprotju z dnevnimi aktivnostmi so rezultati meritev za spanje prikazani izključno v aplikaciji Soehnle Connect. V načinu spanja naprava med premi-

kanjem ne šteje korakov, temveč analizira podatke gibanja v smislu kakovosti spanja.

Aktiviranje načina spanja ☀️ → 🌙:

Za zagon funkcije spanja najprej preklopite na način spanja, tako da se dotaknete senzorske tipke na prikazu načina spanja **(5.9)**. Nato držite senzorsko tipko približno 5 sekund. Način spanja je vključen. To prepoznate po tem, da je na sledilniku vključen in prikazan le še prikaz z luno in časom.

Deaktiviranje načina spanja 🌙 → ☀️:

Če želite znova izključiti način spanja, se dotaknete senzorske tipke, da aktivirate zaslon. Nato se znova dotaknete senzorske tipke in jo držite pritisnjeno

približno 5 sekund. Način spanja je znova deaktiviran.

Samodejni vklop in izklop načina spanja:

Poleg ročnega vklopa načina spanja lahko aktivirate tudi samodejni vklop in izklop funkcije spanja. V tem primeru sledilnik aktivnosti samodejno vklopi in izklopi način spanja ob izbranem času. Samodejno funkcijo spanja najdete v aplikaciji Soehnle Connect v nastavitvah naprave. V aplikaciji Soehnle Connect lahko spremljate dnevno trajanje spanja, različne faze spanja in trajanje faz(-e) globokega spanca.

Funkcije obvestil

Prikaz **(5.8)** se samodejno prikaže v primeru dohodnega klica ali SMS-a. Če na vašem pametnem telefonu prejmete telefonski klic ali sporočilo SMS in je sledilnik aktivnosti v dosegu (Bluetooth), se na zaslonu prikaže telefonska številka dohodnega klica. Če imate številko klicatelja shranjeno v telefonskem imeniku svojega pametnega telefona, se prikaže ime klicatelja. Pogoji je, da ste aplikaciji Soehnle Connect omogočili dostop do stikov, telefona in SMS-ov. To morate izrecno dovoliti pri dodajanju sledilnika aktivnosti v aplikaciji Soehnle Connect med zagonom (Onboarding). Če tega niste dovolili, lahko na pametnih telefonih z operacijskim siste-

mom Android™ od različice 6.0 naprej to omogočite naknadno v nastavitvah v operacijskem sistemu, pod možnostjo »Aplikacije«. Lahko pa tudi še enkrat odstranite napravo iz aplikacije Soehnle Connect in iz menija Bluetooth v operacijskem sistemu svojega pametnega telefona (najdete ga v nastavitvah) in znova dodate sledilnik aktivnosti v aplikacijo (prva povezava z aplikacijo Soehnle Connect).

Prenos podatkov na pametni telefon/tablični računalnik

Vaš sledilnik aktivnosti Soehnle ima en pomnilnik. Ta hrani podatke zadnjih 14 dni. Sledilnik aktivnosti v tem času redno povežite, če želite shranjene po-

datke prenesti v aplikacijo Soehnle Connect in jih uporabljati dlje časa.

Zaženite aplikacijo Soehnle Connect. Če je naprava v bližini, se podatki samodejno prenesejo v aplikacijo prek funkcije *Bluetooth*®. Ali pa podrsajte navzdol na glavnem zaslonu (nadzorni plošči) aplikacije (povlecite za osvežitev). Prepričajte se, da je na vašem pametnem telefonu/tabličnem računalniku vključena funkcija *Bluetooth*®. Podatki se zdaj prenašajo in so nato prikazani v aplikaciji na ustreznih področjih.

Najnovejše informacije o vašem izdelku najdete na internetni strani

www.soehnle.de/en/products/details/fit-connect-100/

SLO

6. Čiščenje in nega

Sledilnik aktivnosti čistite z mehko, vlažno krpo. Napravo pustite, da se posuši na zraku, preden jo znova namestite, pospravite ali napolnite baterijo.

Nepravilno ravnanje z napravo lahko povzroči škodo. Ne uporabljajte agresivnih čistil, ščetk s trdimi ščetinami ali ostrih predmetov. Z njimi lahko poškodujete površine. Vaš sledilnik aktivnosti ni vodotesen! Zato naprave ne potaplajte v vodo ali druge tekočine.

7. Služba za pomoč strankam

Če imate vprašanja ali predloge, se obrnite na našo službo za pomoč strankam:

Telefon: 00 800 538 38 383 (brezplačna številka)
Po.–pet., 8.00–18.00

Internet: soehnle.com

8. Dodatne informacije

Za več informacij obiščite našo spletno stran:

www.soehnle.com

9. Tehnični podatki

Št. izdelka:	68117
Različica <i>Bluetooth</i> [®] :	4.0
Priključek USB:	2.0, tip A
Frekvenčni pas:	2,4 GHz
Maks. oddajna moč:	1 mW
Tip baterije:	litij-polimerna
Tip zaslona:	OLED
Dimenzije zaslona:	40,5 x 11,5 mm
Zaščitni razred:	IP x 4
Pomnilnik podatkov:	14 dni
Življenjska doba baterije (stanje pripravljenosti): do 14 dni (odvisno od intenzivnosti uporabe in funkcije merjenja utripa)	

Popis sadržaja

1. Obim isporuke
2. Opis proizvoda
3. Napomene
4. Prvo puštanje u režim rada
5. Uređaj i rukovanje
6. Čišćenje i nega
7. Potrošački servis
8. Ostale informacije
9. Tehnički podaci

1. Obim isporuke

- 1x Soehnle Fit Connect 100 (fitness tracker s modulom za prikaz koji se izvlači)
- 1x uputstvo za rukovanje

2. Opis proizvoda

Vaš lični Soehnle fitness tracker Fit Connect 100 beleži Vaše dnevne aktivnosti kao što je broj koraka, prevaljena distanca, trajanje aktivnosti, potrošnja kalorija i dostizanje Vašeg dnevnog cilja kretanja, kako bi Vam pružio podršku u oblasti fitnesa i zdravlja. Pomoću režima sna beleže se trajanje sna kao i faze sna. Preko *Bluetooth*[®] podaci se prenose

na Vašu Soehnle Connect aplikaciju i tamo mogu da se evaluiraju.

3. Napomene

Pažljivo pročitajte instrukciju za upotrebu i sledeće napomene, pre nego što koristite uređaj, pa sačuvajte ovu instrukciju za upotrebu.

UPOZORENJE! Postoji opasnost da mala deca progutaju! Deca ne smeju da se igraju s uređajem. Držite daleko od domašaja dece.

UPOZORENJE! Opasnost od požara/eksplozije ili povrede kiselinom! Artikel sadrži litijum- polimersku bateriju. Ne sme da se demontira, vadi, baca u vatru ili kratko spaja. Bateriju nemojte da puniti na

temperaturama ispod 5 ili iznad 40 stepeni Celzijusa. **PAŽNJA!** Moguće materijalne štete! Uređaj je zaštićen od prskanja vode, ali nije vodootporan. Uređaj nemojte da držite pod vodom.

PAŽNJA! Moguće materijalne štete! Nemojte da dozvolite da uređaj padne i zaštitite ga od udara. Uređaj nemojte da izlažete ekstremnim temperaturama ili jakim kolebanjima temperature. Uređaj takođe zaštitite od direktnog sunčevog zračenja i prašine. Za čišćenje nemojte da upotrebljavate jake hemikalije, agresivna ili abrazivna sredstva za čišćenje. Displej zaštitite od tvrdih i predmeta koji grebu.

NAPOMENA! Upotreba u skladu s odredbama: proizvod je namenjen isključivo za privatnu,

nekomercijalnu upotrebu u domaćinstvu. Ne radi se medicinskom uređaju.

NAPOMENA! Ukoliko uređaj ne uporebljavate duži vremenski period, na svakih 3-6 meseci ipak u potpunosti napunite bateriju, kako biste obezbedili funkcionalnost baterije.



Odlaganje akumulatora na otpad EZ direktiva 2008/12/EC

Akumulatori i baterije ne spadaju u kućni otpad. Svoje stare akumulatore ili baterije morate da predate u javne sabirne centre u Vašoj opštini ili svuda gde se prodaju akumulatori takve vrste.



Odlaganje električnih i elektronskih uređaja na otpad EZ direktiva 2012/19/EU

Ovaj proizvod ne može da se tretira kao normalan otpad iz domaćinstva, nego mora da se preda u prijemni centar za reciklažu električnih i elektronskih uređaja. Ostale informacije dobićete preko svoje opštine, komunalnih preduzeća za odlaganje na otpad ili prodavnice, u kojoj ste kupili proizvod.



Soehnle izjavljuje da je ovaj uređaj proizveden u saglasnosti sa osnovnim zahtevima i ostalim dotičnim odredbama Direktive 2014/53/EU. EU izjavu o usklađenosti nalazite na **www.soehnle.com**

4. Prvo puštanje u režim rada

Punjene baterije

Pre prvog puštanja u režim rada u potpunosti napunite fitness tracker. Radi toga modul za prikaz **(A)** otkočite s narukvice **(B)** tako što narukvicu na desnoj strani utiskujete na unutra **(4.1)**, do trenutka kada se modul za prikaz otkoči. Modul za prikaz izvucite iz narukvice **(4.2)**. USB utikač modula za prikaz **(D)** utaknite u konvencionalni, aktivni USB priključak. Obratite pažnju na to da kontakti modula **(4.3)** dodiruju kontakte USB priključka, u suprotnom se uređaj ne puni. Na displeju

(5.1) se prikazuje status napunjenosti baterije (🔋 = napunjena u potpunosti / 🔌 = baterija prazna).

Instaliranje Soehnle Connect aplikacije



Android™: ≥ 6.0 • iOS®: ≥ 9.0,
Bluetooth®: ≥ 4.0

Za potpunu funkcionalnost na svom pametnom telefonu ili tabletu instalirajte besplatnu Soehnle Connect aplikaciju. Skenirajte dole naslikani QR

kod kako biste dospeli do aplikacije u prodavnici za aplikacije. Aplikaciju za Vaš Android™ uređaj ćete naći na Google Play ili za Vaš Apple® uređaj u Apple prodavnici za aplikacije. Molimo da prilikom pretrage obratite pažnju na tačan naziv aplikacije: "Soehnle Connect".

Prvo povezivanje s Soehnle Connect aplikacijom

Aktivirajte *Bluetooth*® na svom pametnom telefonu ili tabletu i pokrenite Soehnle Connect aplikaciju. Kada aplikaciju pokrenete po prvi put, automatski bivate vođeni kroz proces povezivanja Soehnle uređaja. Ako ste Soehnle Connect aplikaciju već koristili sa Soehnle proizvodima, za povezivanje

fitness tracker-a u Soehnle Connect aplikaciji idite u „Glavni meni“ i dodirnite „Moji uređaji“ pa onda „Dodavanje uređaja“. Automatski bivate vođeni kroz proces inatalacije.

Setovanje Vašeg fitness tracker-a

Sva podešavanja Vašeg fitness tracker-a vrše se ugodno preko korisničke površine Soehnle Connect aplikacije. Tačno vreme i datum automatski se podešavaju u skladu s vremenom u sistemu pametnog telefona ili tableta. Osim toga u meniju "Moji uređaji" u odgovarajućim podešavanjima uređaja utvrdite vremena za do pet vibrirajućih alarma (budilnik), odredite automatska vremena

uključivanja i isključivanja režima sna i napravite svoj izbor prikaza koji treba da se prikažu na uređaju. Ukoliko ste u aplikaciji utvrdili dnevni cilj za korake, Fit Connect 100 ga preuzima, kako bi Vam prilikom dostizanja istih na to ukazala pomoću vibrirajućeg alarma.

Kompatibilnost

Soehnle Connect aplikacija kompatibilna je s Google Fit® i Apple Health®. Pošto su uređaji preneli podatke u Soehnle Connect aplikaciju, po želji automatski mogu da se presnime u dotično upotrebljeni App Google Fit® / Apple Health®. Radi toga u meniju „Više o aplikaciji“ postavite odgovarajuću kvačicu.

Eventualno je neophodno da u Google Fit® / Apple Health® ili prilikom podešavanja aplikacije na svom pametnom telefonu kao izvor odobrite upotrebu Soehnle aplikacije. Radi toga pogledajte u uputstva eksternih aplikacija odnosno svog operativnog sistema.

5. Uređaj i rukovanje

Pomoću Soehnle fitness tracker-a mogu da se beleže različiti podaci i da se delimično prikazuju direktno na displeju. Ostale prikaze, grafikone i savete nalazite u Soehnle Connect aplikaciji. Tamo takođe možete da koristite ostale funkcije, da vodite i administrirate svoje zabeležene podatke. Podešavanja za ciljeve, vibrirajući alarm (budilnik), itd. uvek moraju da se izvrše u aplikaciji.

Sl.	Režim
5.1	Tačno vreme, datum, status napunjenosti baterije
5.2	Brojač koraka*

Sl.	Režim
5.3	Potrošnja kalorija*
5.4	Prevaljena deonica*
5.5	Trajanje aktivnosti u časovima i minutima*
5.6	Postavljeni dnevni cilj* u % (varijante prikaza)
5.7	Vibrirajući alarm (budilnik)
5.8	Dolazni pozivi i poruke
5.9	Režim sna: trajanje sna, faze sna

Opšte rukovanje: Dodirivanjem tastera senzora možete da prelazite s prikaza na prikaz **(5.1 - 5.9)** na displeju Fit Connect 100.

Tačno vreme, datum i status napunjenosti baterije

Režim tačnog vremena **(5.1)** pokreće se dodirivanjem tastera senzora. Ovde se takođe prikazuje datum kao i status napunjenosti interne baterije (status akumulatora) (takođe videti pod 3. *Punjenje baterije*).

Prikaz dnevnih aktivnosti na fitness tracker-u

Dodirivanjem tastera senzora isto tako možete da menjate različite dnevne aktivnosti korake **(5.2)**, potrošnju kalorija **(5.3)** i distancu u kilometrima **(5.4)**. Vaš fitness tracker je opremljen senzorom koji je osetljiv na pokret, on identifikuje model

pokreta koji je tipičan za korak i broji ga kao korake. Prikazana prevaljena deonica kod Fit Connect 100 rezultat je broja koraka u vezi s dužinom koraka, koja je generisana u Soehnle Connect aplikaciji. Upotrebljena dužina koraka po potrebi može da se prilagodi u podešavanjima uređaja Fit Connect-a 100 u Soehnle Connect aplikaciji, prilikom isporuke dužina koraka iznosi 70 cm.

Režim sna

Registraciju sna mora da pokrene korisnik pomoću aktiviranja režima sna, što se objašnjava u nastavku. Nasuprot dnevnim aktivnostima rezultati merenja u snu prikazuju se isključivo u Soehnle Connect

aplikaciji. U režimu sna u slučaju pokreta uređaj ne broji korake, nego podatke pokreta analizira u pogledu kvaliteta sna.

Aktiviranje režima sna ☀️ → 🌙 :

radi pokretanja funkcije sna najpre pomoću dodirivanja tastera senzora pređite u prikaz režima sna **(5.9)**. Sada taster senzora zadržite na otprilike 5 sekundi. Režim sna se aktivira. To identifikujete po tome što tracker aktivira i prikazuje prikaz s mesecom i tačnim vremenom.

Deaktiviranje režima sna 🌙 → ☀️:

kako biste ponovo isključili režim sna, dodirnite taster senzora kako biste aktivirali displej. Sada iznova dodirnite taster senzora i zadržite ga na otprilike 5 sekundi. Režim sna se sada ponovo deaktivira.

Automatsko uključivanje i isključivanje režima sna:

Alternativno manuelnom aktiviranju režima sna takođe možete da aktivirate automatsko uključivanje i isključivanje funkcije sna. U tom slučaju fitness tracker automatski uključuje i isključuje režim sna u izabrana tačna vremena. Automatsku funkciju sna nalazite u Soehnle Connect aplikaciji kod podešavanja uređaja. U Soehnle Connect aplikaciji

možete da pratite dnevno trajanje sna, različite faze sna i trajanje faze(-a) dubokog sna.

Funkcije obaveštavanja

Prikaz **(5.8)** se automatski prikazuje kod dolaznog poziva ili dolaznog SMS-a. Ukoliko na Vaš pametni telefon dolazi telefonski poziv ili SMS, a fitness tracker se nalazi u dometu (Bluetooth), prikaz prikazuje broj telefona dolaznog poziva. Ukoliko ste broj onoga koji poziva memorisali u telefonski imenik svog pametnog telefona, prikazuje se ime onoga koji poziva. Preduslov za to je da ste Soehnle Connect aplikaciji dodelili pravo na pristup kontaktima, telefonu i SMS-u. Odobrenje za njih se

isključivo traži prilikom dodavanja fitness tracker-a pomoću Soehnle Connect aplikacije tokom puštanja u režim rada (onboarding). Ukoliko to niste odobrili, kod pametnih telefona s Android™ operativnim sistemom od verzije 6.0, odobrenje možete naknadno da dodelite u podešavanjima u operativnom sistemu pod "Aplikacije". Alternativno još jednom uklonite uređaj iz Soehnle Connect aplikacije i takođe iz Bluetooth menija operativnog sistema Vašeg pametnog telefona (može da se pronađe pod podešavanjima) i iznova dodajte fitness tracker u aplikaciju (prvo povezivanje s Soehnle Connect aplikacijom).

Prenos podataka na pametni telefon / tablet

Vaš Soehnle fitness tracker raspolaže memorijom. Ona čuva podatke od poslednjih 14 dana. Molimo da fitness tracker tokom tog vremena redovno povezujete, kako biste memorisane podatke prenosili na Soehnle Connect aplikaciju i koristili ih na duže vreme. Pokrenite Soehnle Connect aplikaciju. Ukoliko se uređaj nalazi u blizini, podaci se automatski prenose na aplikaciju preko *Bluetooth*®-a. Ili na glavnom ekranu (dashboard) aplikacije prevucite na dole (pull to refresh). Pazite na to da *Bluetooth*® na Vašem pametnom telefonu / tabletu bude aktiviran. Podaci se sada prenose, pa zatim mogu da se vide u aplikaciji u odgovarajućim zonama.

Najaktuelnije informacije o Vašem proizvodu nalazite na internetu na www.soehnle.de/en/products/details/fit-connect-100/

6. Čišćenje i nega

Fitness tracker očistite mekom, vlažnom krpom. Uređaj ostavite na vazduhu da se u potpunosti osuši, pre nego što ga ponovo stavite u upotrebu, odložite na čuvanje ili napunite bateriju. Nestručno postupanje s uređajem može da dovede do oštećenja. Nemojte da upotrebljavate agresivna sredstva za čišćenje, četke s tvrdim čekinjama ili oštre predmete. Mogu da oštete površine. Vaš fitness tracker nije vodootporan! Uređaj zato nemojte da uranjate u vodu i druge tečnosti.

7. Potrošački servis

U slučaju pitanja i sugestija na raspolaganju Vam rado stoji naš potrošački servis:

vruća linija: 00 800 538 38 383 (besplatna)
po – pet, 8 – 18 časova

Internet: soehnle.com

8. Ostale informacije

Za ostale informacije posetite našu internet stranicu
www.soehnle.com

9. Tehnički podaci

Broj artikla:	68117
Bluetooth® verzija:	4.0
USB priključak:	2.0 tip A
Frekvencija:	2,4 GHz
Maks. snaga odašiljanja:	1 mW
Tip akumulatora:	litijum polimer
Tip displeja:	OLED
Dimenzije displeja:	40,5 x 11,5 mm
Klasa zaštite:	IPx4
Memorija za podatke:	14 dana
Vreme rada baterije (pripravnost):	do 14 dana
<i>(u zavisnosti od intenziteta korišćenja)</i>	

Sadržaj

1. Opseg isporuke
2. Opis proizvoda
3. Upute
4. Puštanje u rad
5. Uređaj i rukovanje
6. Čišćenje i njega
7. Servis
8. Ostale informacije
9. Tehnički podaci

1. Opseg isporuke

- 1x Soehnle Fit Connect 100 (Fitness Tracker s modulom za prikaz)
- 1x Uputa za uporabu

2. Opis proizvoda

Vaš osobni Soehnle Fitness Tracker Fit Connect 100 prati vaše svakodnevne aktivnosti kao što su broj koraka, pređena udaljenost, trajanje aktivnosti, potrošene kalorije i postizanje vaših svakodневnih ciljeva tjelesne aktivnosti kako biste pomogli svome fizičkom stanju i zdravlju. Način mirovanja obuhvaća trajanje i faze spavanja. Putem *Bluetooth*[®] podaci

se prenose na vašu aplikaciju Soehnle Connect i mogu se tamo procijeniti.

3. Upute

Pročitajte upute za uporabu i pažljivo slijedite upute u nastavku prije korištenja uređaja te spremite ove upute za uporabu.

UPOZORENJE! Rizik od gutanja od strane male djece! Djeca se ne smiju igrati s uređajem. Držite ga dalje od djece.

UPOZORENJE! Opasnost od požara / eksplozije ili kemijskih opeklina! Proizvod sadrži litij-polimersku bateriju. Nju se ne smijete ukloniti, razdvojiti, baciti u vatru ili kratko spojiti. Nemojte puniti bateriju na

temperaturama ispod 5 ili iznad 40 stupnjeva Celzija. **OPREZ!** Moguća oštećenja imovine! Uređaj je nepropustan, ali ne i vodonepropusan. Ne držite uređaj pod vodom.

OPREZ! Moguća oštećenja imovine! Nemojte ispustiti uređaj te ga zaštititi od udarca. Nemojte izlagati uređaj ekstremnim temperaturama ili ekstremnim oscilacijama temperature. Zaštitite uređaj od izravnog sunčevog svjetla i prašine. Za čišćenje nemojte koristiti oštećene kemikalije, agresivne ili abrazivne sredstva za čišćenje. Zaštitite zaslon od čvrstih i grebanja.

NAPOMENA! Namjena: Proizvod je namijenjen samo za privatnu, nekomercijalnu uporabu kućanstva. To nije medicinski uređaj.

NAPOMENA! Ako nećete koristiti uređaj dulje vri-

jeme, napunite bateriju jednom svakih 3-6 mjeseci kako biste bili sigurni da baterija radi ispravno.



Zbrinjavanje baterija EZ-Direktiva 2008/12/EC

Baterije i punjive baterije ne pripadaju kućanskom otpadu. Stare akumulatore ili punjive baterije morate predati na javne sabirne točke u vašoj zajednici ili gdje god se baterije te vrste prodaju.



Zbrinjavanje električnih i elektroničkih uređaja EZ-Direktiva 2012/19/EU

Ovaj proizvod ne bi trebao biti tretiran kao uobičajeni kućanski otpad, već isporučan u centar za recikliranje električne i elektroničke opreme. Dodatne informacije potražite u lokalnoj



zajednici, upravljanju komunalnim otpadom ili trgovini u kojoj ste kupili proizvod.



Ovime Soehnle izjavljuje da je ova oprema u skladu s bitnim zahtjevima i drugim relevantnim odredbama Direktiva 2014/53 / EU. Izjavu o sukladnosti EU možete pronaći na **www.soehnle.com**

4. Puštanje u rad

Punjenje baterije

Potpuno napunite Fitness Tracker prije korištenja po prvi put. Otpustite modul zaslona **(A)** iz remena **(B)** pritiskom na desnu stranu remena/narukvice **(4.1)**, sve dok se modul za prikaz ne otpusti. Izvucite modul prikaza/zaslona iz remena/narukvice **(4.2)**. Umetnite USB modula za prikaz **(D)** u pristupni, aktivni USB priključak. Provjerite dodiruju li kontakti modula **(4.3)** kontakte USB-priključka, u suprotnom se uređaj neće puniti. Na zaslonu **(5.1)** je prikazano stanje punjenja baterije ( = potpuno napunjeno /  = baterija prazna).

Soehnle Connect-instalacija aplikacije



Android™: ≥ 6.0 • iOS®: ≥ 9.0,
Bluetooth®: ≥ 4.0

Za punu funkcionalnost instalirajte besplatnu aplikaciju Soehnle Connect na pametnom telefonu ili tabletu. Skenirajte QR kôd u nastavku da biste pristupili aplikaciji u Appstoreu. Alternativno, pronađite aplikaciju za svoj Android™ uređaj na Google Play ili vašem Apple® uređaju u trgovini Apple App Store.

Imajte na umu točno ime aplikacije prilikom pretraživanja: "Soehnle Connect".

Prvo se povežite s aplikacijom Soehnle Connect

Uključite *Bluetooth*® na pametnom telefonu ili tabletu i pokrenite aplikaciju Soehnle Connect. Kada prvi put pokrenete aplikaciju, automatski će Vas voditi kroz postupak povezivanja Soehnle uređaja. Ako ste već koristili ovu SOEHNLE Connect aplikaciju sa SOEHNLE proizvodima, idite na spajanje fitness trackera u SOEHNLE Connect aplikaciju u „glavnom izborniku” i pritisnite „Moji uređaji”, a zatim „Dodaj uređaj”. Bit ćete automatski vođeni kroz postupak instalacije.

Postavite svoj fitness tracker

Sve postavke Fitness Trackera jednostavno se vrše putem sučelja Soehnle Connect aplikacije. Vrijeme i datum automatski se postave nakon povezivanja prema vremenu sustava pametnog telefona ili tableta. U izborniku „Moji uređaji” možete postaviti do pet vibracijskih alarma (budilica), odrediti automatsko uključivanje i isključivanje u mirovanju te odabrati svoju vrstu prikaza. Ako ste postavili dnevni cilj za korake u aplikaciji, Fit Connect 100 će se pobrinuti za to da vas upozori kada zavibrira.

Kompatibilnost

Aplikacija Soehnle Connect kompatibilna je s Google Fit® i Apple Health®. Nakon što su uređaji prenijeli podatke u aplikaciju Soehnle Connect, oni se mogu automatski prenijeti na odgovarajuću aplikaciju Google Fit / Apple Health®. Da biste to učinili, postavite kvačicu u izborniku "Više o aplikaciji". Može biti potrebno dopustiti upotrebu Soehnle aplikacije kao izvora u Google Fit® / Apple Health® ili u postavkama aplikacije na vašem pametnom telefonu. Pogledajte upute aplikacija trećih strana ili operacijskog sustava.

5. Uređaj i rukovanje

Pomoću Soehnle Fitness Tracker-a mogu se snimati razni podaci i djelomično prikazati na zaslonu. Za više načina prikaza, grafike i savjeta posjetite aplikaciju Soehnle Connect. Tamo možete koristiti i druge funkcije, spajanje i upravljanje prikupljenim podacima. U aplikaciji uvijek mora biti postavljena postavka ciljeva, alarma za vibracije (budilica) itd.

Sl.	Modul
5.1	Sat, datum, status baterije
5.2	Brojač koraka*
5.3	Potrošnja kalorija*

Sl.	Modul
5.4	pređena udaljenost*
5.5	Trajanje aktivnosti u satima i minutama.*
5.6	postavljeni dnevni cilj* u % (varijacije prikaza)
5.7	Vibracijski alarm (budilica)
5.8	Dolazni pozivi i poruke
5.9	Stanje mirovanja: Trajanje spavanja, faze spavanja

Općenito rukovanje: Dodirivanjem gumba senzora možete se prebacivati između različitih prikaza (5.1 - 5.9) na zaslonu Fit Connect 100.

* Dnevni podaci automatski se vraćaju na nulu u 24 sata. Koraci, kalorije, itd., koji se vide tijekom dana, stoga se broje od 0 sati dnevno.

Sat, datum i status baterije

Modus prikaza sata **(5.1)** se pokreće dodiranjem senzora tipke. Ovdje se također prikazuju datum i status punjenja unutarnje baterije (stanje baterije) (vidi također pod *3. Punjenje baterije*).

Prikaz dnevne aktivnosti na fitness trackeru

Također dodiranjem senzora tipke možete mijenjati između različitih koraka **(5.2)**, potrošnja kalorija **(5.3)** udaljenost u kilometrima **(5.4)**. Vaš fitness tracker opremljen je osjetljivim senzorom kretanja koji prepoznaje korak po korak i broji ih kao korake. Prikazana udaljenost obuhvaćena Fit Connect 100 rezultat je

broja koraka povezanih s veličinom koraka pohranjenih u aplikaciji Soehnle Connect. Širina koraka koja se upotrebljava može se prilagoditi prema potrebi u postavkama uređaja Fit Connect 100 u aplikaciji Soehnle Connect, a širina koraka pri isporuci iznosi 70 cm.

Stanje mirovanja

Zapis mirovanja mora pokrenuti korisnik aktivirajući način mirovanja, što je objašnjeno u nastavku. Za razliku od dnevnih aktivnosti, rezultati mjerenja spavanja prikazani su samo u aplikaciji Soehnle Connect. U stanju mirovanja uređaj ne bilježi korake prilikom premještanja, već analizira podatke o pokretu kvalitete sna.

Uključivanje stanja mirovanja ☀️ → 🌙 :

Da biste pokrenuli funkciju spavanja, prvo se prebacite na zaslon mirovanja tako da dodirnete tipku senzora **(5.9)**. Držite tipku senzora 5 sekundi. Stanje mirovanja je uključeno. To je naznačeno činjenicom da alat za praćenje samo aktivira i prikazuje zaslon s mjesecom i vremenom.

Isključivanje stanja mirovanja 🌙 → ☀️ :

Da biste isključili način mirovanja, dodirnite gumb senzora za aktivaciju zaslona. Sada dodirnite tipku senzora i držite ju oko 5 sekundi. Način mirovanja ponovno je isključen.

Automatsko uključivanje i isključivanje Stanje mirovanja:

Kao alternativu ručnom načinu mirovanja, možete uključiti i isključiti automatsko isključivanje. U tom slučaju, Fitness Tracker automatski uključuje i isključuje način mirovanja u odabranom vremenu. Automatska funkcija spavanja može se naći u aplikaciji Soehnle Connect u postavkama uređaja. Aplikacija Soehnle Connect omogućuje pratiti dnevno trajanje spavanja, različite faze spavanja i trajanje faze dubokog sna.

Funkcije obavijesti

Pregled **(5.8)** automatski se prikazuje kada se radi o dolaznom pozivu ili dolaznom SMS-u. Ako se na vašem pametnom telefonu primaju telefonski pozivi ili SMS poruka, a Fitness Tracker je u dometu (Bluetooth), na zaslonu se prikazuje telefonski broj dolaznog poziva. Ako ste spremili broj pozivatelja u imenik svog pametnog telefona, prikazat će se ime pozivatelja. Pretpostavka za to je da ste dodijelili aplikaciji Soehnle Connect pristup kontaktima, telefonima i SMS-ovima. To je izričito zatraženo kao odobrenje pri dodavanju Fitness Trackera s Soehnle Connect aplikacijom tijekom puštanja u rad (onboarding). Ako to niste odobrili, na pametnim telefo-

nima možete odobriti Android™, operativni sustav, inačica 6.0 ili noviji, u postavkama operacijskog sustava pod "Aplikacije". Alternativno, ponovno uklonite uređaj iz aplikacije Soehnle Connect i također iz Bluetooth izbornika operacijskog sustava vašeg pametnog telefona (pronađen pod Postavke) i ponovno dodajte Fitness Tracker u aplikaciji (prva veza s aplikacijom Soehnle Connect).

Prijenos podataka na smartphone / tablet

Vaš Soehnle Fitness Tracker ima memoriju. Ona čuva podatke u posljednjih 14 dana. U tom vremenu redovito povežite Fitness Tracker kako biste pohranjene podatke prebacili na aplikaciju Soehnle

Connect na duže vrijeme. Pokrenite aplikaciju Soehnle Connect. Ako se uređaj nalazi u blizini, podaci se automatski prenose putem *Bluetooth*® na aplikaciju. Ili prijedite prstom prema glavnoj nadzornoj ploči aplikacije (povuci za osvježavanje). Pripazite da je *Bluetooth*® uključen na pametnom telefonu ili tabletu. Podaci se sada prenose i mogu se vidjeti u aplikaciji u odgovarajućim područjima.

Najnovije informacije o vašem proizvodu možete naći na Internetu na adresi www.soehnle.de/en/products/details/fit-connect-100/

6. Čišćenje i njega

Očistite Fitness Tracker mekom, vlažnom krpom. Prije zamjene, pohrane ili punjenja baterije ostavite uređaj da se osuši na suhome.

Nepravilno rukovanje uređajem može uzrokovati oštećenja. Nemojte koristiti agresivna sredstva za čišćenje, četke s tvrdom čekinjama ili ostrim predmetima. To može oštetiti površine. Vaš fitness tracker nije vodootporan! Stoga ne uranjajte uređaj u vodu ili druge tekućine.

7. Servis

Ako imate bilo kakvih pitanja ili prijedloga, ne ustručavajte se kontaktirati našu službu za korisnike:

Hotline: 00 800 538 38 383 (besplatno)

Pon-pet, 8 - 18 sati

Internet: soehnle.com

8. Ostale informacije

Za ostale informacije posjetite našu stranicu

www.soehnle.com

9. Tehnički podaci

Broj artikla:	68117
<i>Bluetooth</i> ® Verzija:	4.0
USP priključak	2.0 Tip-A
Frekvencijski remen:	2,4 GHz
Maks. Snaga odašiljanja:	1 mW
Vrsta baterije:	Litijsko-polimerska
Vrsta zaslona:	OLED
Mjere zaslona:	40,5 x 11,5 mm
Zaštitni razred:	IPx4
Memorija:	14 dana
Trajanje baterije (mirovanje):	do 14 dana <i>(ovisno o korištenju)</i>

SOEHNLE



CONNECT

measure, collect, analyse, advise

Quality & Design by
LEIFHEIT AG
Leifheitstraße 1
56377 Nassau/Germany

www.soehnle.com

